



SV



Bruksanvisning ENA Micro 5

Din ENA Micro 5



Manöverorgan	4
Viktig information	6
Användning för avsett ändamål.....	6
För din säkerhet.....	6
1 Förberedelse och idrifttagning	8
Uppställning av apparaten.....	8
Påfyllning av bönbehållaren.....	8
Första idrifttagningen.....	8
Första idrifttagningen med aktivering av filterpatronen.....	9
Första idrifttagningen utan aktivering av filterpatronen.....	9
Påfyllning av vattentanken.....	10
Mätning av vattenhårdenheten.....	10
2 Tillredning	10
Vridbart kaffeutlopp.....	11
Ristretto, espresso och kaffe.....	11
Permanent anpassning av vattenmängden till koppstorleken.....	11
Inställning av malverket.....	12
Malet kaffe.....	13
3 Daglig drift	13
Igångsättning av apparaten.....	13
Daglig skötsel.....	13
Avstängning av apparaten.....	13
4 Permanenta inställningar i programmeringsläget	14
Isättning och aktivering av filter.....	14
Inställning av vattenhårdenhet.....	14
5 Skötsel	15
Rengöring av apparaten.....	15
Avkalkning av apparaten.....	16
Byte av filter.....	17
Avkalkning av vattentanken.....	18
Rengöring av bönbehållaren.....	18
6 Meddelanden i symboldisplayen	19
7 Felavhjälpning	20
8 Transport och miljövänlig avfallshantering	21
Transport / tömning av systemet.....	21
Avfallshantering.....	21
9 Tekniska data	21
10 Index	22
11 JURA kontakt / Juridisk information	24

Symbolbeskrivning

Varningstexter

 VARNING	Följ alltid de anvisningar som är betecknade med OBSERVERA eller VARNING plus en varningssymbol. Signalordet VARNING används när det finns risk för allvarlig personskada och signalordet OBSERVERA när det finns risk för mindre allvarliga personsador.
 OBSERVERA	OBSERVERA gör dig uppmärksam på förhållanden som kan leda till skador på maskinen.

Symboler som används

-  **Uppmaning till åtgärd.** Du blir uppmanad att vidta en åtgärd.
 -  **Information** och tips som gör det ännu lättare för dig att använda din ENA.
-

Manöverorgan

Manöverorgan

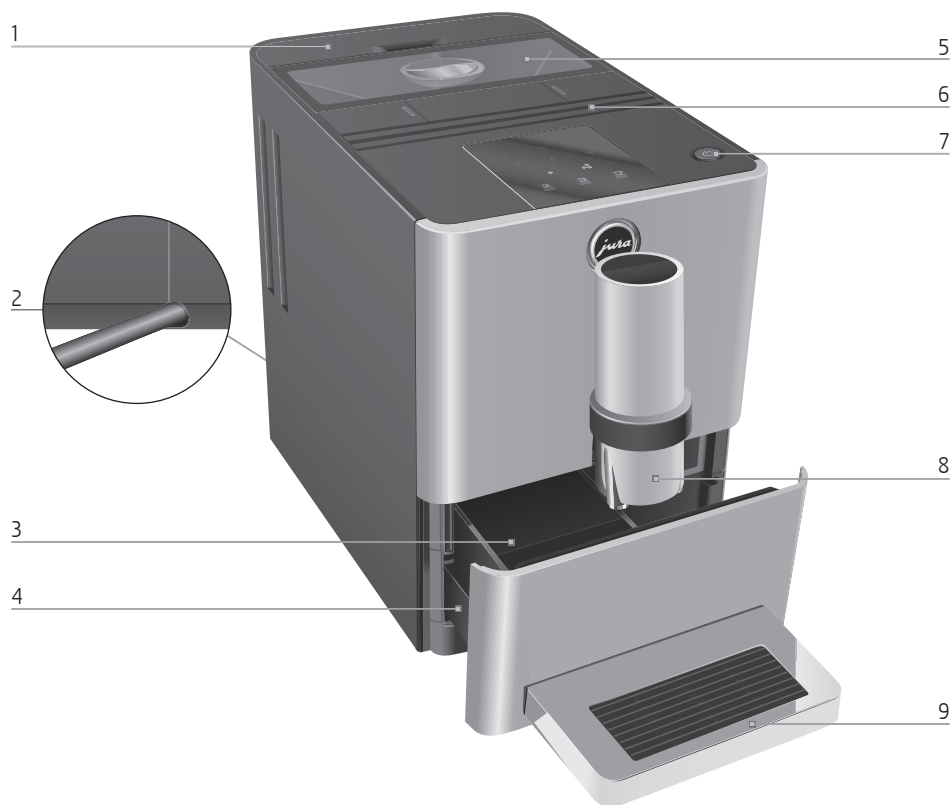

- 1 Vattentank
- 2 Nätsladd (på apparatens baksida)
- 3 Kaffesumpbehållare
- 4 Droppbricka

- 5 Bönbehållare med arombevarande lock
- 6 Ventilationsöppningar
- 7 Knapp Till/Från
- 8 Vridbart kaffeutlopp
- 9 Kopplattform

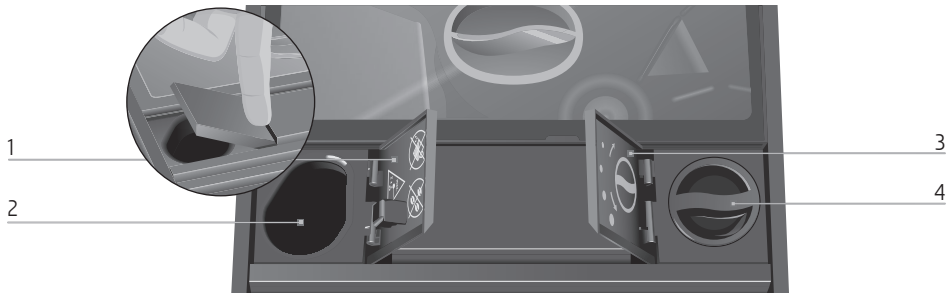

- 1 Lock för pulverschaktet för malet kaffe
- 2 Pulverschakt för malet kaffe

- 3 Lock för vridreglaget för inställning av malningsgraden
- 4 Vridreglage för inställning av malningsgraden



- 1 Symboldisplay
- Symbol Avkalkning
- Symbol Filter
- Symbol Rengöring
- Symbol Vattentank
- Symbol Malet kaffe
- Symbol Kaffesumpbehållare

- Symbol Kaffestyrka "normal"
- Symbol Kaffestyrka "stark"
- Symbol Ristretto
- Symbol Espresso
- Symbol Kaffe

SV

Viktig information

Användning för avsett ändamål

Apparaten är utformad och konstruerad för privat hushållsbruk. Den ska endast användas för kaffetillredning. All annan användning anses som icke ändamålsenlig. JURA Elektroapparate AG påtar sig inget ansvar för följderna av att apparaten har använts för något annat ändamål än det avsedda.

Läs igenom denna bruksanvisning innan du använder apparaten och följ anvisningarna. Garantin gäller inte för skador och brister som uppstått till följd av att bruksanvisningen inte har beaktats. Ha alltid den här bruksanvisningen tillgänglig nära apparaten och lämna den vidare till nästa användare vid behov.

För din säkerhet

Läs noggrant igenom och följ de viktiga säkerhetsföreskrifterna nedan.

Så här gör du för att inte utsätta dig för livsfara genom elektriska stötar:

- Använd aldrig apparaten om den är skadad eller om nätsladden är trasig.
- Om du misstänker att apparaten är skadad, till exempel för att den luktar bränt, måste du omedelbart dra ut nätsladden och kontakta JURA service.
- Om apparatens nätsladd skadas måste den antingen repareras direkt hos JURA eller hos en av JURA auktoriserad serviceverkstad.
- Var noga med att inte placera din ENA och nätsladden i närheten av varma ytor.
- Se till att nätsladden inte är fastklämd eller skaver mot vassa kanter.
- Försök aldrig själv att öppna och laga apparaten. Gör inga ändringar på apparaten som inte finns beskrivna i denna bruksanvisning. Apparaten innehåller strömförande delar. Om du öppnar den utsätter du dig för livsfara. Endast av JURA auktoriserade serviceverkstäder, som använder originalreservdelar och -tillbehör, får utföra reparationer.

En skadad apparat är inte säker och kan orsaka personskador och bränder. Gör så här för att förhindra skador på apparaten som kan medföra risk för brand- och personskador:

- Låt aldrig nätsladden hänga löst. Du kan snubbla på nätsladden eller skada den.
 - Skydda din ENA mot väderlekspåverkan i form av regn, kyla och direkt solljus.
 - Sänk aldrig ned din ENA, nätsladden eller anslutningarna i vatten.
 - Ställ aldrig din ENA eller delar av apparaten i diskmaskinen.
 - Stäng av din ENA med knappen Till/Från innan du rengör den. Använd en fuktig, men aldrig våt, trasa när du torkar av ENA och skydda den mot ständiga vattenstänk.
 - Apparaten får endast anslutas till eluttag med rätt nätspänning enligt typskylten. Typskylten sitter på undersidan av din ENA. Ytterligare tekniska data finns i denna bruksanvisning (se Kapitel 9 "Tekniska data").
 - Använd enbart originalrengöringsprodukter från JURA. Om du använder produkter som JURA inte uttryckligen rekommenderar kan din ENA skadas.
 - Använd inte kaffebönor som är karamelliserade eller behandlade med andra tillsatser.
 - Använd enbart rent och kallt vatten när du fyller på vattentanken.
 - Fyll inte bönbehållaren med vatten.
 - Stäng av apparaten med knappen Till/Från om du ska vara borta en längre tid och ta ut nätsladden ur eluttaget.
 - Barn får inte genomföra rengörings- och underhållsarbeten utan uppsikt av en ansvarig person.
 - Låt inte barn leka med apparaten.
 - Håll barn som är yngre än åtta år borta från apparaten eller ha dem under ständig uppsikt.
 - Barn som är äldre än åtta år får endast använda apparaten utan uppsikt om de har informerats om hur den används på ett säkert sätt. Barnen måste kunna känna igen och förstå eventuella risker med felaktig användning.
- Personer, inklusive barn, som på grund av
- fysiska, sensoriska eller kognitiva funktionshinder eller på grund av
 - oerfarenhet eller okunskap inte på ett säkert sätt kan sköta apparaten, får endast använda den om en ansvarig person ger anvisningar eller håller uppsikt.
- Säkerhet vid hantering av filterpatron CLARIS Blue:

1 Förberedelse och idrifttagning

- Förvara filterpatronerna utom räckhåll för barn.
- Förvara filterpatronerna torrt i slutna förpackning.
- Skydda filterpatronerna mot värme och direkt solljus.
- Använd inte skadade filterpatroner.
- Öppna inga filterpatroner.

1 Förberedelse och idrifttagning

I det här kapitlet hittar du de upplysningar som du behöver för att kunna använda din ENA utan problem. Du förbereder din ENA steg för steg inför din första kaffenjutning.

- i** Besök oss på Internet. På **JURAs webbplats** (www.jura.com) hittar du intressant och aktuell information om din ENA och kring temat kaffe.

Uppställning av apparaten

Beakta följande när du ställer upp din ENA:

- Ställ apparaten på ett plant och vattenbeständigt underlag.
- Placera din ENA så att den inte kan bli överhettad. Se till att ventilationsöppningarna inte täcks över.

Påfyllning av bönbehållaren

OBSERVERA

Kaffebönor som har behandlats med tillsatser (t.ex. socker) samt malet eller frystorkat kaffe skadar malverket.

- ▶ Fyll enbart på kaffebönor som inte efterbehandlats i bönbehållaren.
-
- ▶ Ta bort det arombevarande locket till bönbehållaren.
 - ▶ Ta bort eventuella smutsrester eller främmande föremål som kan finnas i bönbehållaren.
 - ▶ Fyll bönbehållaren med kaffebönor.
 - ▶ Stäng bönbehållaren.

Första idrifttagningen

Under den första idrifttagningen kan du välja om du vill använda din ENA **med** eller **utan** filterpatronen CLARIS Blue. Vi rekommenderar att filterpatronen används från en vattenhårdhet på 10° dH. Om du inte känner till vattenhårdenheten för det vatten som används kan du ta reda på det (se Kapitel 1

“Förberedelse och idrifttagning – Mätning av vattenhårddheten”).



- i** Knappen Till/Från fungerar samtidigt som en huvudströmbrytare. Om ENA är avstängd förbrukar apparaten ingen standby-energi.

⚠ VARNING

Det är livsfarligt att använda apparaten om nätsladden är trasig. Du kan få elektriska stötar.

- ▶ Använd aldrig apparaten om den är skadad eller om nätsladden är trasig.

Förutsättning: Bönbehållaren är fylld.

- ▶ Sätt in nätkontakten i ett eluttag.
- ▶ Tryck på knappen Till/Från för att slå på apparaten.
Symbolerna Avkalkning  och Filter  lyser.













- i** Bestäm nu om du vill driva din ENA med eller utan filterpatron CLARIS Blue.

Första idrifttagningen med aktivering av filterpatronen

- ▶ Tryck på symbolen Filter. Symbolen Vattentank  lyser.
- ▶ Ta bort vattentanken.
- ▶ Fäll upp filterhållaren.
- ▶ Sätt in filterpatronen i vattentanken med ett lätt tryck.













- ▶ Stäng filterhållaren. Det hörs ett tydligt snäpp.
- i** Efter två månader är filtret förbrukat. Ställ in tidslängden med hjälp av datumskivan på filterhållaren i vattentanken.

- ▶ Fyll vattentanken med rent, kallt vatten och sätt tillbaka den.
Symbolen Filter  lyser.
- ▶ Tryck på symbolen Filter.
Symbolerna ,  och  blinkar. Filtret sköljs och vattnet rinner direkt ned på droppbrickan.
Filtersköljningen avslutas automatiskt.
Apparaten värms upp.
Symbolerna ,  och  blinkar. Apparaten sköljs, det rinner ut vatten ur kaffeutloppet. Sköljningen avslutas automatiskt.
Symbolen Kaffesumpbehållare  lyser.
- ▶ Töm kaffesumpbehållaren och droppbrickan och skölj med varmt vatten.
- ▶ Sätt tillbaka kaffesumpbehållaren och droppbrickan.
Symbolerna Ristretto , Espresso , Kaffe  och Kaffestycka “stark”  lyser. Din ENA är nu klar för användning.

Första idrifttagningen utan aktivering av filterpatronen

Om du inte vill använda filterpatronen CLARIS Blue måste du ställa in vattenhårddheten. Du kan ställa in följande steg för vattenhårddheten:

Vattenhårddhet	Indikeringar i symboldisplayen
Steg 1: 1–15° dH	1 symbol lyser 
Steg 2: 16–23° dH	2 symboler lyser  
Steg 3: 24–30° dH	3 symboler lyser   

- ▶ Tryck på symbolen Avkalkning.
Symbolerna ,  och  lyser.
- ▶ Tryck på en av symbolerna ,  eller  för att ställa in vattenhårddheten, t.ex. symbolen  för “steg 1”.
Symbolerna  och  lyser.
- ▶ Tryck på symbolen Avkalkning.
Symbolen Vattentank  lyser.
- ▶ Ställ ett kärl under kaffeutloppet.

2 Tillredning

- ▶ Ta bort vattentanken.
- ▶ Fyll vattentanken med rent, kallt vatten och sätt tillbaka den.



Symbolerna ☉, ☽ and ☾ blinkar. Systemet fylls med vatten, som rinner direkt ned på droppbrickan.

Processen avslutas automatiskt. Apparaten värms upp.

Symbolerna ☉, ☽ and ☾ blinkar. Apparaten sköljs, det rinner ut vatten ur kaffeutloppet. Sköljningen avslutas automatiskt.

Symbolerna Ristretto ☉, Espresso ☽, Kaffe ☽ and Kaffestyra "stark" ☼ lyser. Din ENA är nu klar för användning.

Påfyllning av vattentanken

Daglig skötsel av apparaten och hygienisk hantering av kaffe och vatten är avgörande för ett konstant perfekt kafferesultat i koppen. Byt därför ut vattnet **dagligen**.

OBSERVERA

Mjök, kolsyrat mineralvatten eller andra vätskor kan skada vattentanken eller apparaten.

- ▶ Fyll endast på vattentanken med rent, kallt vatten.
- ▶ Ta bort vattentanken och skölj den med kallt vatten.



- ▶ Fyll vattentanken med rent, kallt vatten och sätt tillbaka den.

Mätning av vattenhårddheten

Med Aquadur®-teststickan som ingår i leveransen kan du ta reda på vattenhårddheten.

- ▶ Håll teststickan kortvarigt (en sekund) under rinnande vatten.
- ▶ Skaka av vattnet.
- ▶ Vänta ungefär en minut.
- ▶ Läs av vattenhårddhetsgraden med hjälp av Aquadur®-teststickans färgförändring och beskrivningen på förpackningen.

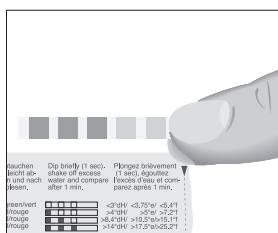

Nu kan vattenhårddheten ställas in.

2 Tillredning

- i** Du kan alltid avbryta tillredningen medan en kaffespecialitet tillreds. Tryck på symbolen för den kaffespecialitet som du håller på att tillreda för att göra detta.
- i** Vid tillredning av två kaffespecialiteter måste varje brygningsprocess avbrytas separat.
- i** Före och under malningsprocessen kan du välja **kaffestyran** för kaffespecialiteterna ristretto ☉, espresso ☽ och kaffe ☽: "normal" (☉), "stark" (☼).

Det är alltid den **förinställda vattenmängden** för den aktuella kaffespecialiteten som tillreds. Du kan ändra den här inställningen (se Kapitel 2 "Tillredning – Permanent anpassning av vattenmängden till koppstorleken").

Din ENA har ett **energiparläge**: En kort stund efter den sista tillredningen värms din ENA inte längre upp. Efter ca 5 minuter lyser alla symboler mindre starkt för att visa att apparaten är i energiparläge. Din ENA måste värmas upp före nästa tillredning.

Kaffe smakar bäst när det är hett. En kall porslinskopp dränerar drycken på värme – och smak. Vi rekommenderar därför att koppen förvärms. Kaffearomen kan bara utvecklas fullt ut i förvärmade koppar. Du kan köpa en koppvärmare från JURA hos din återförsäljare.

Vridbart kaffeutlopp

Din ENA har ett vridbart kaffeutlopp för tillredning av **en eller två koppar** av önskad kaffespecialitet:

- Läge "1 kopp"



- Läge "2 koppar"



- i** Kaffeutloppets båda lägen har en distinkt låsning.
- i** Står kaffeutloppet i läget för "2 koppar" tillreds den önskade kaffespecialiteten två gånger i följd. Kaffestyrkan kan då endast ställas in före första tillredningen.

Ristretto, espresso och kaffe

Tillredningen av ristretto ☺, espresso ☽ och kaffe ☽ görs på detta sätt.

Exempel: Så här tillreder du en kopp kaffe.

Förutsättning: Din ENA är klar för användning.

- ▶ Ställ kaffeutloppet i läge "1 kopp".



- ▶ Ställ koppen under kaffeutloppet.
- ☽ ▶ Tryck på symbolen Kaffe för att starta tillredningen.

Symbolerna Kaffe ☽ och Kaffestyrka ☼ eller ☽ blinkar. den förinställda vattenmängden rinner ned i koppen. Tillredningen avslutas automatiskt. Din ENA är klar för användning igen.

- i** För att tillreda **två kaffe** vrid du kaffeutloppet till läget för "2 koppar". Tryck på symbolen Kaffe ☽ för att starta tillredningen av två koppar.

Permanent anpassning av vattenmängden till koppstorleken

Du kan enkelt och permanent anpassa vattenmängden till koppstorleken för alla kaffespecialiteter. Ställ in mängden en gång som i det följande exemplet. Vid alla efterföljande tillredningar rinner samma mängd ut.

- i** Anpassningen av vattenmängden till koppstorleken fungerar endast vid **tillredning av en kopp**. Vid tillredning av två koppar dubblas den inställda mängden.

Exempel: Anpassa vattenmängden för en espresso permanent till koppstorleken.

2 Tillredning

Förutsättning: Din ENA är klar för användning.

- ▶ Ställ kaffeutloppet i läge "1 kopp".



- ▶ Ställ koppen under kaffeutloppet.
 - ☒ ▶ Tryck på symbolen Espresso i **ca 3 sekunder** tills symbolerna Ristretto ☒ och Kaffe ☒ visas igen.
 - ☒ ▶ **Släpp** symbolen Espresso. Espresso tillreds. Symbolerna Espresso ☒ och Kaffestyrka (☒ eller ☒) blinkar.
 - ☒ ▶ Tryck på symbolen Espresso när det finns tillräckligt med espresso i koppen. Tillredningen avslutas. Vattenmängden för en espresso sparas permanent. Symbolerna Espresso ☒ och Kaffestyrka (☒ eller ☒) blinkar tills apparaten är klar för användning igen.
- i** Du kan när som helst ändra inställningen genom att upprepa proceduren.

Inställning av malverket

Du kan steglöst anpassa malverket till kaffets rostningsgrad.

OBSERVERA

Om du ställer in malningsgraden när malverket står stilla kan du skada vridreglaget för inställning av malningsgraden.

- ▶ Ställ bara in malningsgraden medan malverket är igång.

- i** Vrid vridreglaget åt vänster för att ställa in en grövre malningsgrad, eller åt höger om du vill ha en finare inställning av malningsgraden.

Du ser att malningsgraden är rätt inställd när kaffet rinner jämnt ur kaffeutloppet. Dessutom uppstår en fin, tät crema.

Exempel: Ändra malningsgraden **medan** en "stark"espresso tillreds.

- ▶ Ställ kaffeutloppet i läge "1 kopp".



- ▶ Ställ koppen under kaffeutloppet.
- ▶ Öppna locket till vridreglaget för inställning av malningsgraden.



- ☒ ▶ Tryck på symbolen Kaffestyrka "stark". Symbolen Kaffestyrka "stark" ☒ lyser.
 - ☒ ▶ Tryck på symbolen Espresso för att starta tillredningen.
 - ▶ Ställ vridreglaget för inställning av malningsgraden i önskat läge **medan** malverket är igång. Den förinställda vattenmängden rinner ned i koppen. Tillredningen avslutas automatiskt.
- i** Observera att ändringen av malningsgrad påverkar kafferisultatet först efter den andra tillredningen.

Malet kaffe

Pulverschaktet för malet kaffe ger dig möjlighet att använda ytterligare en kaffesort, till exempel ett koffeinfritt kaffe.

- i** Använd inte alltför finmalet kaffe. Det kan sätta igen systemet så att kaffet bara rinner igenom droppvis.
- i** Det går inte att tillreda två koppar med malet kaffe. Står kaffeutloppet i läget för "2 koppar" tillreds endast en kopp.
- i** Fyll aldrig på mer än en struken doserings-sked malet kaffe.
- i** Den önskade kaffespecialiteten måste tillredas inom ca 1 minut efter att du fyllt på malet kaffe. Annars avbryter ENA förloppet och är därefter återigen klar för användning.
- i** Om du har fyllt på en för liten mängd malet kaffe blinkar symbolerna ☉, ☽, ☾ och ☿ och din ENA avbryter processen.

All tillredning av kaffespecialiteter med malet kaffe görs på detta sätt.

Exempel: Tillred en kopp kaffe med malet kaffe.

Förutsättning: Din ENA är klar för användning.

- ▶ Ställ koppen under kaffeutloppet.
- ▶ Öppna pulverschaktet för malet kaffe. Symbolen Malet kaffe ☿ lyser.
- ▶ Sätt påfyllningstratten för malet kaffe på pulverschaktet.

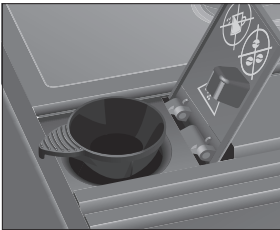

- ▶ Fyll på en struken doseringssked malet kaffe i påfyllningstratten.
- ▶ Stäng pulverschaktet för malet kaffe. Symbolerna ☉, ☽, ☾ och ☿ blinkar. Symbolerna ☉, ☽ och ☾ lyser.

- ☾ ▶ Tryck på symbolen Kaffe ☾ för att starta tillredningen. Symbolen Kaffe ☾ blinkar, den förinställda vattenmängden rinner ned i koppen. Tillredningen avslutas automatiskt. Din ENA är klar för användning igen.

3 Daglig drift

Igångsättning av apparaten

Daglig skötsel av apparaten och hygienisk hantering av kaffe och vatten är avgörande för ett konstant perfekt kafferesultat i koppen. Byt därför ur vattnet **dagligen**.

Efter starten genomförs en sköljning automatiskt.

- ▶ Ställ ett kärl under kaffeutloppet.
- ☉ ▶ Tryck på knappen Till/Från för att slå på apparaten. Symbolerna ☉, ☽ och ☾ blinkar, apparaten värms upp. Apparaten sköljs, det rinner ut vatten ur kaffeutloppet. Sköljningen avslutas automatiskt. Din ENA är nu klar för användning.

SV

Daglig skötsel

För att du ska kunna ha långvarig glädje av din ENA och alltid vara säker på optimal kaffekvalitet måste du sköta om apparaten dagligen.

- ▶ Dra ut droppbrickan.
- ▶ Töm kaffesumpbehållaren och droppbrickan och skölj med varmt vatten.
- ▶ Sätt tillbaka kaffesumpbehållaren och droppbrickan.
- ▶ Skölj vattentanken med rent vatten.
- ▶ Torka av apparatens utsida med en ren, mjuk, fuktig trasa (t.ex. mikrofiberduk).

Avstängning av apparaten

När ENA stängs av sköljs systemet automatiskt om det använts vid tillredning av en kaffespecialitet.

- ▶ Ställ ett kärl under kaffeutloppet.

4 Permanenta inställningar i programmeringsläget

- ▶ Tryck på knappen Till/Från. Symbolerna ☐, ☐ och ☐ blinkar. Apparaten sköljs, det rinner ut vatten ur kaffeutloppet. Sköljningen avslutas automatiskt. Din ENA är avstängd.
- i** Om ENA stängs av med knappen Till/Från förbrukar apparaten **ingen standby-energi**.
- i** Om apparaten inte används under två timmar stänger din ENA av sig **automatiskt** för att spara energi.

4 Permanenta inställningar i programmeringsläget

Isättning och aktivering av filter

Om du använder en filterpatron CLARIS Blue behöver du inte längre avkalka din ENA. Om du inte aktiverade filterpatronen under den första idrifttagningen kan du göra det nu.

- i** Genomför momentet "Isättning av filter" utan avbrott. Då säkerställer du att din ENA fungerar optimalt.

Förutsättning: Din ENA är klar för användning.

- ▶ Tryck på symbolerna ☐ och ☐ **samtidigt i ca 2 sekunder**.

Symbolerna ☐, ☐, ☐ och ☐ lyser starkt.

- ☐ ▶ Tryck på symbolen Filter i **ca 2 sekunder**. Symbolen Vattentank ☐ lyser.
- ▶ Ta bort vattentanken.
- ▶ Fäll upp filterhållaren.
- ▶ Sätt in filterpatronen i vattentanken med ett lätt tryck.



- ▶ Stäng filterhållaren. Det hörs ett tydligt snäpp.

- i** Efter två månader är filtret förbrukat. Ställ in tidslängden med hjälp av datumskivan på filterhållaren i vattentanken.

- ▶ Fyll vattentanken med rent, kallt vatten och sätt tillbaka den.

Symbolen Kaffesumpbehållare ☐ lyser.

- ▶ Töm droppbrickan och kaffesumpbehållaren och sätt tillbaka dem.

Symbolen Filter ☐ lyser.

- ☐ ▶ Tryck på symbolen Filter för att starta filtersköljningen

Symbolerna ☐, ☐, ☐ och ☐ blinkar. Filtret sköljs.

Filtersköljningen avslutas automatiskt.

Symbolen Kaffesumpbehållare ☐ lyser.

- ▶ Töm droppbrickan och kaffesumpbehållaren och sätt tillbaka dem.

Symbolerna ☐, ☐ och ☐ blinkar, apparaten värms upp. Din ENA är klar för användning igen.

Inställning av vattenhårdhet

- i** Du behöver inte ställa in vattenhården om du använder filterpatronen CLARIS Blue och har aktiverat denna.

Ju hårdare vattnet är, desto oftare måste du avkalka din ENA. Därför är det viktigt att du ställer in rätt vattenhårdhet.

Du kan ställa in följande nivåer för vattenhården:

Vattenhårdhet	Indikeringar i symboldisplayen
Nivå 1: 1–15° dH	1 symbol lyser ☐
Nivå 2: 16–23° dH	2 symboler lyser ☐ ☐
Nivå 3: 24–30° dH	3 symboler lyser ☐ ☐ ☐

Exempel: Ändring av inställningen för vattenhår-
heten från "nivå 2" (☒ ☒) till "nivå 3" (☒ ☒ ☒).

Förutsättning: Din ENA är klar för användning.

- ▶ Tryck på symbolerna ☒ och ☒ **samtidigt i ca 2 sekunder.**

Symbolerna ☒, ☒, ☒ och ☒ lyser starkt.

- ☒ ▶ Tryck **kort** på symbolen Avkalkning.

Symbolerna ☒, ☒ och ☒ lyser.

- ☒ ▶ Tryck på symbolen Kaffe.

Symbolerna ☒, ☒, ☒ och ☒ lyser.

- ☒ ▶ Tryck på symbolen Avkalkning för att bekräfta att vattenhår-
heten ställs in på "nivå 3".

Din ENA är klar för användning igen.

5 Skötsel

Din ENA har följande inbyggda rengöringspro-
gram:

- Rengöring av apparaten
- Avkalkning av apparaten
- Byte av filter

Rengöring av apparaten

Efter 180 tillredningar eller 80 sköljningar vid
uppstarten begär ENA en rengöring.

OBSERVERA

Om du använder felaktiga rengöringsmedel kan
skador uppstå på apparaten och rester komma ut i
vattnet.

- ▶ Använd enbart originalrengöringsprodukter
från JURA.

- ❗ Rengöringsprogrammet tar cirka 15 minuter.
- ❗ Avbryt inte rengöringsprogrammet. Då blir
rengöringskvaliteten sämre.
- ❗ JURA rengöringstabletter finns att köpa i
fackbutiker.

Förutsättning: Din ENA är klar för användning.
Symbolen Rengöring ☒ lyser.

- ▶ Ställ kaffeutloppet i läget för "2 koppar".



- ☒ ▶ Tryck på symbolen Rengöring i **ca 2 sekunder.**
Symbolen Kaffesumpbehållare ☒ lyser.

- ▶ Töm droppbrickan och kaffesumpbehållaren
och sätt tillbaka dem.

Symbolen Rengöring ☒ lyser.

- ▶ Ställ ett kärl under kaffeutloppet.

- ☒ ▶ Tryck på symbolen Rengöring.
Symbolerna ☒, ☒, ☒ och ☒ blinkar, det
rinner ut vatten ur kaffeutloppet.
Processen avbryts, symbolen Malet kaffe ☒
lyser.

- ▶ Öppna pulverschaktet för malet kaffe och
tillför en JURA rengöringstablett.

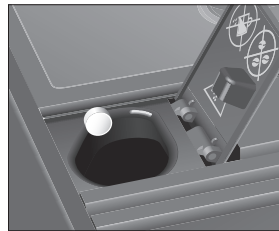

- ▶ Stäng pulverschaktet för malet kaffe.
Symbolen Rengöring ☒ lyser.

- ☒ ▶ Tryck på symbolen Rengöring.
Symbolerna ☒, ☒, ☒ och ☒ blinkar, det
rinner ut vatten ur kaffeutloppet flera
gångar.
Processen avbryts, symbolen Kaffesumpbe-
hållare ☒ lyser.

5 Skötsel

- ▶ Töm droppbrickan och kaffesumpbehållaren och sätt tillbaka dem.
Symbolerna ☉, ☽ och ☾ blinkar. Apparaten värms upp.
Din ENA är klar för användning igen.

Rengöring av apparaten utan uppmaning: Du kan när som helst starta processen "Rengöring av apparaten" manuellt när apparaten är klar för användning. Tryck på symbolerna ☉ och ☽ **samtidigt i ca 2 sekunder.** Symbolerna ☉, ☽, ☾ och ☽ eller ☽ lyser starkt. Fortsätt med den **första uppmaningen till åtgärd** (som indikeras med ▶), i enlighet med beskrivningen i det här kapitlet.

Avkalkning av apparaten

Kalkavlagringar uppstår under användningen av ENA, apparaten begär då automatiskt en avkalkning. Mängden kalkavlagringar beror på vattnets hårdhetsgrad.

⚠ OBSERVERA

Avkalkningsmedlet kan verka irriterande vid hud- och ögonkontakt.

- ▶ Undvik hud- och ögonkontakt.
- ▶ Spola bort avkalkningsmedlet med rent vatten. Sök läkare om du fått avkalkningsmedel i ögonen.

OBSERVERA

Om du använder felaktiga avkalkningsmedel kan skador uppstå på apparaten och rester av medlet kan komma ut i vattnet.

- ▶ Använd enbart original JURA skötselprodukter.

OBSERVERA

Om du avbryter avkalkningsprocessen kan skador uppstå på apparaten.

- ▶ Genomför avkalkningen fullständigt.

OBSERVERA

Avkalkningsmedel kan orsaka skador på ömtåliga ytor (t.ex. marmor).

- ▶ Torka bort stänk omedelbart.

- i** Avkalkningsprogrammet tar cirka 40 minuter.
- i** JURA avkalkningstabletter finns att köpa i fackbutiker.
- i** Om du använder en filterpatron CLARIS Blue och denna är aktiverad får du inte någon uppmaning om att avkalka apparaten.

Förutsättning: Din ENA är klar för användning. Symbolen Avkalkning ☽ lyser.

- ▶ Tryck på symbolen Avkalkning i **ca 2 sekunder.** Symbolen Kaffesumpbehållare ☽ lyser.
- ▶ Töm droppbrickan och kaffesumpbehållaren och sätt tillbaka dem.
Symbolen Vattentank ☽ blinkar.
- ▶ Ta ut och töm vattentanken.
- ▶ Lös upp innehållet i ett blisterpack (3 JURA avkalkningstabletter) fullständigt i ett kärl med 500 ml vatten. Det kan ta några minuter.

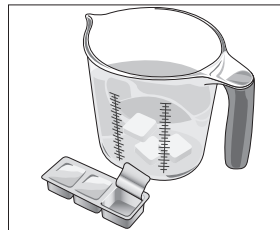

- ▶ Häll lösningen i den **tomma** vattentanken och sätt tillbaka den i apparaten.
Symbolen Avkalkning ☽ lyser.
- ▶ Tryck på symbolen Avkalkning.
Symbolerna ☉, ☽, ☾ och ☽ blinkar och vatten rinner direkt ned på droppbrickan. Processen avbryts, symbolen Kaffesumpbehållare ☽ blinkar.
- ▶ Töm droppbrickan och kaffesumpbehållaren och sätt tillbaka dem.
Symbolen Vattentank ☽ lyser.
- ▶ Ta ut vattentanken och **skölj ur den ordentligt.**
- ▶ Fyll vattentanken med rent, kallt vatten och sätt tillbaka den.
Symbolen Avkalkning ☽ lyser.

- ▶ Tryck på symbolen Avkalkning. Symbolerna ☐, ☐, ☐ och ☐ blinkar och vatten rinner direkt ned på droppbrickan. Symbolerna ☐, ☐ och ☐ blinkar och vatten rinner ut ur kaffeutloppet. Processen avbryts, symbolen Kaffesumpbehållare ☐ lyser.
- ▶ Töm droppbrickan och kaffesumpbehållaren och sätt tillbaka dem. Din ENA är klar för användning igen.

- i** Om det skulle bli ett oförutsett avbrott i avkalkningsprocessen måste du skölja ur vattentanken noggrant.

Avkalkning av apparaten utan uppmaning: Du kan när som helst starta processen "Avkalkning av apparaten" manuellt när apparaten är klar för användning. Tryck på symbolerna ☐ och ☐ **samtidigt i ca 2 sekunder**. Symbolerna ☐, ☐, ☐ och ☐ lyser starkt. Fortsätt med den **första uppmaningen till åtgärd** (som indikeras med ▶), i enlighet med beskrivningen i det här kapitlet.

Byte av filter

- i** Efter att 50 liter vatten har passerat är filtret förbrukat. Din ENA begär då ett filterbyte.
- i** Efter två månader är filtret förbrukat. Ställ in tidslängden med hjälp av datumskivan på filterhållaren i vattentanken.
- i** Om filterpatronen CLARIS Blue inte är aktiverad i programmeringsläget får du inte någon uppmaning om filterbyte.

Försättning: Din ENA är klar för användning. Symbolen Filter ☐ lyser.

- ▶ Tryck på symbolen Filter i **ca 2 sekunder**. Symbolen Vattentank ☐ lyser.
- ▶ Ta bort vattentanken.
- ▶ Fäll upp filterhållaren och ta ut den gamla filterpatronen.

- ▶ Sätt in den nya filterpatronen i vattentanken med ett lätt tryck.

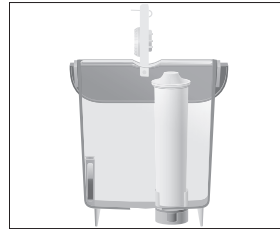

- ▶ Stäng filterhållaren. Det hörs ett tydligt snäpp.
- i** Efter två månader är filtret förbrukat. Ställ in tidslängden med hjälp av datumskivan på filterhållaren i vattentanken.
- ▶ Fyll vattentanken med rent, kallt vatten och sätt tillbaka den. Symbolen Kaffesumpbehållare ☐ lyser.
- ▶ Töm droppbrickan och kaffesumpbehållaren och sätt tillbaka dem. Symbolen Filter ☐ lyser.
- ▶ Tryck på symbolen Filter för att starta filtersköljningen. Symbolerna ☐, ☐, ☐ och ☐ blinkar. Filtret sköljs. Vattnet rinner direkt ned på droppbrickan. Filtersköljningen avslutas automatiskt. Symbolen Kaffesumpbehållare ☐ lyser.
- ▶ Töm droppbrickan och kaffesumpbehållaren och sätt tillbaka dem. Apparaten värms upp. Din ENA är klar för användning igen.

Byte av filter utan uppmaning: Om filtret är aktiverat och apparaten är klar för användning kan du när som helst starta processen "Byte av filter" manuellt. Tryck samtidigt på symbolerna ☐ och ☐ **ca 2 sekunder**. Symbolerna ☐, ☐, ☐ och ☐ lyser starkt. Fortsätt med den **första uppmaningen till åtgärd** (som indikeras med ▶), i enlighet med beskrivningen i det här kapitlet.

Avkalkning av vattentanken

Kalkavlagringar kan uppstå i vattentanken. Avkalka vattentanken då och då för att säkerställa att apparaten fungerar felfritt.

- ▶ Ta bort vattentanken.
- ▶ Ta bort filterpatronen CLARIS Blue om du använder en sådan.
- ▶ Avkalka tanken med ett vanligt, mildt avkalkningsmedel enligt tillverkarens anvisningar.
- ▶ Skölj vattentanken ordentligt.
- ▶ Sätt in filterpatronen CLARIS Blue igen om du använder en sådan.
- ▶ Fyll vattentanken med rent, kallt vatten och sätt tillbaka den.

Rengöring av bönbehållaren







Kaffeböner kan vara täckta av ett tunt lager olja som blir kvar på bönbehållarens väggar. Dessa rester kan påverka kaffekvaliteten negativt. Rengör därför bönbehållaren med jämna mellanrum.

- ▶ Tryck på knappen Till/Från för att stänga av apparaten.
- ▶ Dra ut nätsladden.
- ▶ Ta bort locket till bönbehållaren.
- ▶ Sug upp kaffebönorna med en dammsugare.
- ▶ Rengör bönbehållaren med en torr, mjuk trasa.
- ▶ Fyll på färska kaffeböner i bönbehållaren och stäng locket till bönbehållaren igen.

6 Meddelanden i symboldisplayen

Meddelande (Indikeringar i symboldisplayen)	Orsak/konsekvens	Åtgärd
Symbolen Vattentank  lyser.	Vattentanken är tom eller sitter snett. Ingen tillredning möjlig.	<ul style="list-style-type: none"> ► Fyll på vattentanken (se Kapitel 1 “Förberedelse och idrifttagning – Påfyllning av vattentanken”). ► Sätt i vattentanken.
Symbolen Kaffesumpbehållare  lyser.	Kaffesumpbehållaren är full. Det går inte att tillreda några kaffespecialiteter.	► Töm kaffesumpbehållaren och droppbrickan (se Kapitel 3 “Daglig drift – Daglig skötsel”).
Symbolen Kaffesumpbehållare  blinkar.	Droppbrickan sitter snett eller finns inte alls på plats. Ingen tillredning möjlig.	► Sätt in droppbrickan.
Symbolerna  ,  ,  ,  , och  blinkar.	Det arombevarande locket för bönbehållaren sitter snett eller finns inte alls på plats.	► Sätt i det arombevarande locket korrekt.
Symbolerna  ,  ,  och  eller  lyser starkt.	Apparaten är i programmeringsläge.	► Tryck på symbolen  eller symbolen  för att lämna programmeringsläget. Din ENA är klar för användning igen.
Din ENA är klar för användning och symbolen Rengöring  lyser.	Din ENA måste rengöras.	► Genomför en rengöring (se Kapitel 5 “Skötsel – Rengöring av apparaten”).
Din ENA är klar för användning och symbolen Avkalkning  lyser.	Din ENA måste avkalkas.	► Genomför en avkalkning (se Kapitel 5 “Skötsel – Avkalkning av apparaten”).
Din ENA är klar för användning och symbolen Filter  lyser.	Efter att 50 liter vatten har passerat är filterpatronen CLARIS Blue förbrukad.	► Byte av filterpatron CLARIS Blue (se Kapitel 5 “Skötsel – Byte av filter”).
Tillredning av malet kaffe: Efter påfyllning av malet kaffe blinkar symbolerna  ,  ,  och  kort.	För lite malet kaffe har fyllts på, ENA avbryter förloppet.	► Fyll på mer malet kaffe vid nästa tillredning (se Kapitel 2 “Tillredning – Malet kaffe”).

7 Felavhjälpning

Problem	Orsak/konsekvens	Åtgärd
Kaffet rinner bara droppvis vid kaffetillredningen.	Kaffet eller det förmalda kaffet är alltför finmalet och sätter igen systemet.	► Ställ in malverket på en grövre malning eller använd grövre malet kaffe (se Kapitel 2 "Tillredning – Inställning av malverket").
Symbolen Vattentank  lyser trots att vattentanken är full.	Flottören i vattentanken har fastnat.	► Avkalka vattentanken (se Kapitel 5 "Skötsel – Avkalkning av vattentanken").
Symbolerna  och  blinkar växelvis.	Systemet måste fyllas med vatten.	► Fyll på vattentanken (se Kapitel 1 "Förberedelse och idrifttagning – Påfyllning av vattentanken"). ► Tryck på en av symbolerna  eller  . Systemet fylls på med vatten.
Mycket högt ljud från malverket.	Det finns främmande föremål i malverket.	► Kontakta kundtjänsten i ditt land (se Kapitel 11 "JURA kontakt / Juridisk information").
När din ENA har satts på blinkar symbolen Rengöring  i 5 sekunder. Därefter stängs apparaten av.	Om apparaten utsatts för kyla under en längre tid spärras uppvärmningen av säkerhetsskäl.	► Värm upp apparaten i rumstemperatur.
När din ENA har satts på blinkar en av symbolerna (förutom ) i 5 sekunder. Därefter stängs apparaten av.	–	► Kontakta kundtjänsten i ditt land (se Kapitel 11 "JURA kontakt / Juridisk information").

i Kontakta kundtjänsten i ditt land om felet kvarstår (se Kapitel 11 "JURA kontakt / Juridisk information").

8 Transport och miljövänlig avfallshantering

Transport / tömning av systemet

Spara förpackningen till din ENA. Den skyddar apparaten under transport.

För att skydda ENA mot temperaturer under fryspunkten vid transport måste systemet tömmas.

Förutsättning: Din ENA är klar för användning.

- ▶ Ställ ett kärl under kaffeutloppet.
- ▶ Tryck på symbolerna ☉ och ☼ **samtidigt i ca 2 sekunder.**
Symbolerna ☉, ☼, ☼ samt ☼ eller ☼ lyser starkt.
- ▶ Ta ut och töm vattentanken.
Symbolerna ☼, ☼ och ☼ lyser.
- ☼ ▶ Tryck på symbolen Espresso
Det kommer att rinna ut varmt vatten tills systemet är tomt.
Symbolen Vattentank ☼ lyser.
- ☼ ▶ Tryck på knappen Till/Från för att stänga av apparaten.

Avfallshantering

Begagnade apparater måste omhändertas på ett miljövänligt sätt.



Begagnade apparater innehåller värdefulla återvinningsbara material som bör återvinnas. Omhänderta därför begagnade apparater via lämpliga uppsamlingssystem.

9 Tekniska data

Spänning	220–240 V ~, 50 Hz
Uteffekt	1450 W
Konformitetsmärkning	CE
Energiförbrukning Energisparläge "till" (symbolerna lyser svagare)	ca 4,0 Wh
Pumptryck	statiskt max. 15 bar
Vattentankens kapacitet (utan filter)	1,1 l
Bönbehållarens kapacitet	125 g
Kaffesumpbehållarens kapacitet	ca 9 portioner
Sladdlängd	ca 1,1 m
Vikt	ca 8,9 kg
Mått (B x H x D)	23 x 32,3 x 44,5 cm

Anvisning för kontrollant (omprovning i enlighet med DIN VDE 0701-0702): Den centrala jordningspunkten hittar du på apparatens undersida, alldeles i närheten av nätsladdens anslutning.

SV

10 Index

A

- Adresser 24
- Användning för avsett ändamål 6
- Apparat
 - Avkalkning 16
 - Avstängning 13
 - Igångsättning 13
 - Rengöring 15
 - Uppställning 8
- Arombevarande lock
 - Bönbehållare med arombevarande lock 4
- Avfallshantering 21
- Avkalkning
 - Apparat 16
 - Vattentank 18
- Avstängning 13

B

- Bönbehållare
 - Bönbehållare med arombevarande lock 4
 - Påfyllning 8
 - Rengöring 18

C

- Central jordningspunkt 21

D

- Display
 - Symboldisplay 5
- Display, meddelanden 19
- Droppbricka 4

E

- Elanslutning
 - Tekniska data 21
- Energisparläge 11
- Espresso 11

F

- Fel
 - Felavhjälpning 20
- Felavhjälpning 20
- Filter
 - Byte 17
 - Isättning och aktivering 14
- Filterpatron CLARIS Blue
 - Byte 17
 - Isättning och aktivering 14

- Första idrifttagningen 8
 - Med aktivering av filterpatronen 9
 - Utan aktivering av filterpatronen 9

H

- Hotline 24

I

- Idrifttagning, första 8
 - Med aktivering av filterpatronen 9
 - Utan aktivering av filterpatronen 9
- Igångsättning 13
- Inställningar
 - Permanenta inställningar i programmeringsläget 14
- Internet 8

J

- Jordningspunkt 21
- JURA
 - Internet 8
 - Kontakt 24
 - Webbplats 8

K

- Kaffe 11
- Kaffesumpbehållare 4
- Kaffeutlopp
 - Vridbart kaffeutlopp 4, 11
- Knapp
 - Knapp Till/Från 4
- Kontakt 24
- Kopplattform 4
- Kundtjänst 24

M

- Malet kaffe 13
 - Pulverschakt för malet kaffe 5
- Malningsgrad
 - Inställning av malverket 12
 - Vridreglage för inställning av malningsgraden 5
- Meddelanden i displayen 19

N

- Nätssladd 4

P

- Påfyllning
 - Bönbehållare 8
 - Vattentank 10
- Permanent inställningar i programmeringsläget 14
- Permanent anpassning av vattenmängden till koppstorleken 11
- Problem
 - Felavhjälpning 20
- Programmeringsläge 14
 - Inställning av vattenhårdhet 14
- Pulverkaffe
 - Malet kaffe 13
- Pulverschakt
 - Pulverschakt för malet kaffe 5

R

- Rengöring
 - Apparat 15
 - Bönbehållare 18
 - Ristretto 11

S

- Säkerhet 6
- Säkerhetsföreskrifter 6
- Skötsel 15
 - Daglig skötsel 13
- Symbol
 - Avkalkning 5
 - Espresso 5
 - Filter 5
 - Kaffe 5
 - Kaffestyrka 5
 - Kaffesumpbehållare 5
 - Malet kaffe 5
 - Rengöring 5
 - Ristretto 5
 - Vattentank 5
- Symbolbeskrivning 3
- Symboldisplay 5
 - Meddelanden 19

T

- Tekniska data 21
- Telefon 24

Tillredning 10

- Espresso 11
- Kaffe 11
 - Malet kaffe 13
 - Ristretto 11
- Tömning av systemet 21
- Transport 21

U

- Uppställning
 - Ställa upp apparaten 8

V

- Vattenhårdhet
 - Inställning av vattenhårdhet 14
 - Mätning av vattenhården 10
- Vattentank 4
 - Avkalkning 18
 - Påfyllning 18
- Ventilationsöppningar 4
- Vridreglage för inställning av malningsgraden 5

W

- Webbplats 8

11 JURA kontakt / Juridisk information

JURA Elektroapparate AG
Kaffeeweltstrasse 10
CH-4626 Niederbuchsiten
Tel. +41 (0)62 38 98 233

@ Ytterligare kontaktuppgifter för ditt land hittar du på www.jura.com.

Direktiv

Apparaten uppfyller kraven enligt följande direktiv:

- 2006/95/EG – Lågspänningsdirektivet
- 2004/108/EG – Elektromagnetisk kompatibilitet
- 2009/125/EG – Energidirektivet
- 2011/65/EU – RoHS-Richtlinie

Tekniska ändringar

Med förbehåll för tekniska ändringar. De bilder som används i denna bruksanvisning är stiliserade och visar inte apparatens originalfärger. Din ENA kan skilja sig från denna modell i vissa detaljer.

Feedback

Din åsikt är viktig för oss! Använd kontaktlänken på www.jura.com.

Copyright

Denna bruksanvisning innehåller information som är skyddad av upphovsrätten. Kopiering eller översättning till ett annat språk är inte tillåtet utan föregående skriftligt tillstånd från JURA Elektroapparate AG.



no



Instruksjonsbok ENA Micro 5

Din ENA Micro 5

Betjeningslementer	28
Viktige henvisninger	30
Riktig bruk	30
For din sikkerhet.....	30
1 Klargjøring og oppstart	32
Oppstilling av apparatet.....	32
Fulle bønnebeholderen.....	32
Første oppstart.....	32
Første oppstart med aktivering av filterpatronen.....	32
Første oppstart uten aktivering av filterpatronen.....	33
Fulle vanntanken.....	33
Fastsette vannhardhet.....	34
2 Tilberedning	34
Dreibart kaffeutløp.....	34
Ristretto, espresso og kaffe.....	35
Tilpasse vannmengden permanent til koppstørrelsen.....	35
Stille inn kverna.....	35
Malt kaffe.....	36
3 Daglig drift	37
Slå på apparatet.....	37
Daglig pleie.....	37
Slå av apparatet.....	37
4 Varige innstillinger i programmeringsmodus	37
Sette inn og aktivere filter.....	37
Stille inn vannhardhet.....	38
5 Pleie	38
Apparatet rengjøres.....	38
Apparatet avkalkes.....	39
Skifte filter.....	40
Avkalke vanntanken.....	41
Rengjøre bønnebeholderen.....	41
6 Meldinger i symboldisplayet	42
7 Rette feil	43
8 Transport og miljøvennlig kassering	44
Transport / tømme systemet.....	44
Kassering.....	44
9 Tekniske data	44
10 Indeks	45
11 JURA-kontakter / rettslige henvisninger	47

Symbolbeskrivelse

Varselhenvisninger

 ADVARSEL	Ta alltid hensyn til informasjon som er merket med FORSIKTIG eller ADVARSEL .
 FORSIKTIG	Signalordet ADVARSEL henviser til mulige alvorlige skader, mens signalordet FORSIKTIG henviser til mulige lette skader.
FORSIKTIG	FORSIKTIG henviser til saksforhold som kan føre til skader på apparatet.

Symboler som brukes

 Oppfordring til handling.	Her oppfordres du til en handling.
 Henvisninger	og tips som gjør bruk av ENA enda lettere.

Betjeningslementer

Betjeningslementer

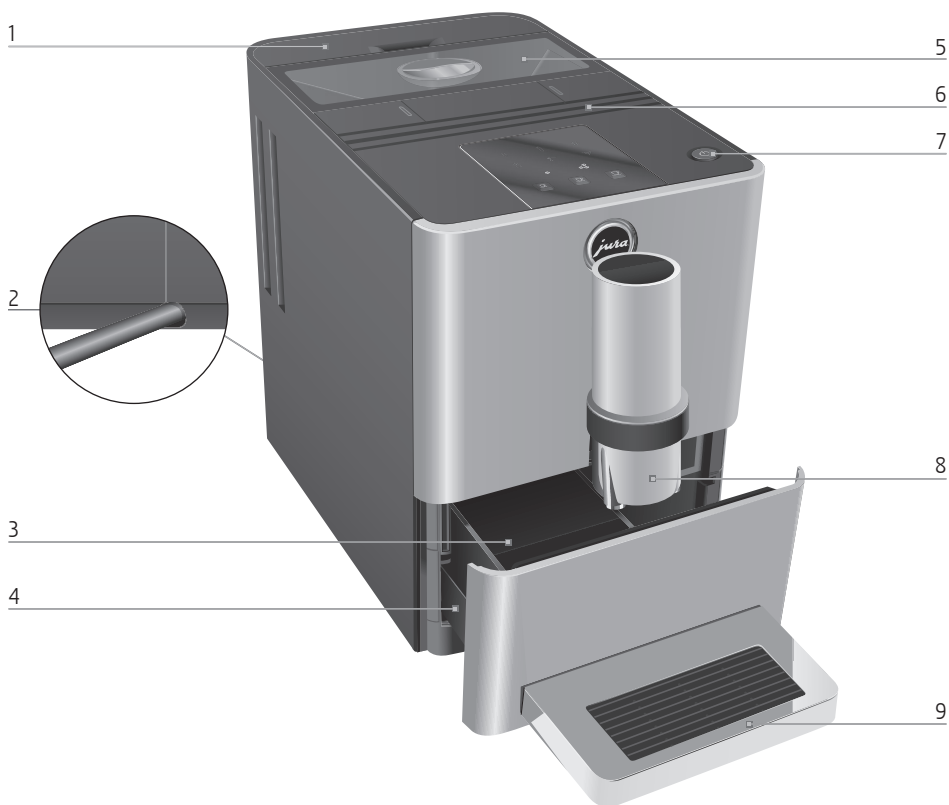





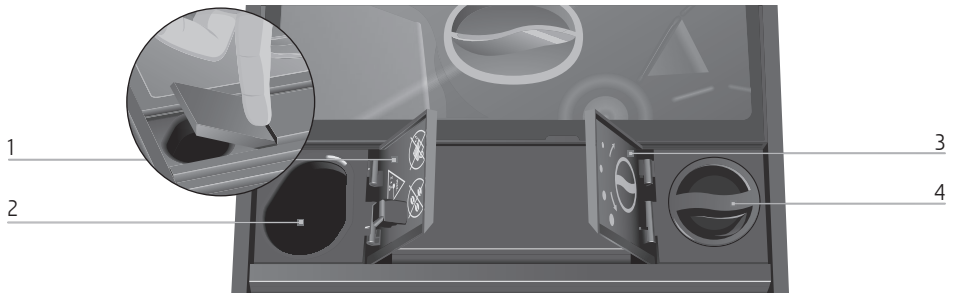





- 1 Vanntank
- 2 Nettkabel (på apparatets bakside)
- 3 Kaffegrutbeholder
- 4 Dryppskål

- 5 Bønnebeholder med aromadeksel
- 6 Luftespalter
- 7 På/Av-tast
- 8 Dreibart kaffeutløp
- 9 Kopplattform



- | | |
|---|---|
| <p>1 Deksel på pulversjakt for malt kaffe</p> <p>2 Pulversjakt for malt kaffe</p> | <p>3 Deksel på dreiebryter for innstilling av malegrad</p> <p>4 Dreiebryter for innstilling av malegrad</p> |
|---|---|



- | | |
|---|--|
| <p>1 Symboldisplay</p> <ul style="list-style-type: none">  Symbol for avkalking  Symbol for filter  Symbol for rengjøring  Symbol for vanntank  Symbol for malt kaffe  Symbol for kaffegrutbeholder | <ul style="list-style-type: none">  Symbol for »normal« kaffearoma  Symbol for »sterk« kaffearoma  Symbol for ristretto  Symbol for espresso  Symbol for kaffe |
|---|--|

no

Viktige henvisninger

Riktig bruk

Apparatet er konsipert og konstruert for privat bruk. Det skal bare brukes til å tilberede kaffe. All annen bruk er feil. JURA Elektroapparate AG overtar ikke ansvar som følger av feil bruk.

Instruksjonsboka må leses grundig før apparatet tas i bruk, og den må følges. Garantien gjelder ikke for skader eller mangler som har oppstått på grunn av at instruksjonsboka ikke er fulgt. Instruksjonsboka må holdes tilgjengelig ved apparatet og den må følge apparatet hvis det gis videre eller selges.

For din sikkerhet

Sikkerhetsinformasjonen nedenfor må leses og følges nøye.

Slik unngår du livsfare på grunn av elektrisk støt:

- Et apparat med skader eller skadet nettkabel skal aldri tas i bruk.
- Ved tegn til skader, f.eks. brent lukt, må apparatet straks kobles fra strømtilførselen og JURAs serviceavdeling må kontaktes.

- Hvis nettkabelen for apparatet er skadet, må den repareres av JURA selv eller av et serviceverksted som er autorisert av JURA.
- ENA og nettkabelen må ikke befinne seg i nærheten av varme overflater.
- Nettkabelen må ikke komme i klem eller gnisse mot skarpe kanter.
- Apparatet må aldri åpnes og repareres av deg selv. Det må ikke foretas endringer på apparatet som ikke er beskrevet i denne instruksjonsboka. Apparatet inneholder strømførende deler. Når det åpnes, foreligger det livsfare. Reparasjoner skal kun utføres av autoriserte JURAs serviceverksteder med originale reserve- og tilbehørsdeler.

Et skadet apparat er ikke trygt og kan forårsake skader og brann. For å unngå skader og mulig fare for personskader eller brann:

- Nettkabelen må aldri henge løst ned. Dette kan føre til at noen snubler eller at kabelen blir skadet.
- ENA må beskyttes mot værpåvirkninger som regn, frost og direkte sollys.
- ENA, nettkabelen og tilkoblingene må aldri legges i vann.

- ENA og tilhørende deler skal ikke settes i oppvaskmaskinen.
- ENA må slås av med På/Av-tasten før rengjøringsarbeider. ENA tørkes alltid av med en fuktig, men ikke våt, klut, og skal beskyttes mot konstant vannsprut.
- Apparatet kobles til nettspenningen i henhold til typeskiltet. Typeskiltet er plassert på undersiden av ENA. Flere tekniske data finner du i denne instruksjonsboka (se kapittel 9 »Tekniske data«).
- Det skal kun brukes originale pleieprodukter fra JURA. Produkter som ikke er anbefalt av JURA, kan skade ENA.
- Det må ikke brukes kaffebønner som er behandlet med tilsetningsstoffer eller som er karameellisert.
- Vanntanken skal kun fylles med friskt, kaldt vann.
- Det må ikke fylles vann i bønneholderen.
- Ved langvarig fravær må apparatet slås av med på/av-tasten og kobles fra strømtilførselen.
- Barn skal ikke foreta rengjørings- eller vedlikeholdsarbeider uten tilsyn fra en ansvarlig person.
- Ikke la barn leke med apparatet.
- Hold barn under åtte år borte fra apparatet eller hold alltid øye med dem.
- Barn over åtte år skal kun bruke apparatet uten tilsyn når de har fått forklaring om sikker omgang med apparatet. Barn må kunne oppdage og forstå mulige farer ved feil bruk.

Personer, inkludert barn, som på grunn av sine

- fysiske, sensoriske eller mentale evner eller
- manglende erfaring eller kunnskap

ikke er i stand til å betjene apparatet på en sikker måte, skal ikke bruke det uten at det er en ansvarlig person til stede.

Sikkerhet ved bruk av filterpatronen CLARIS Blue:

- Filterpatroner må oppbevares utilgjengelig for barn.
- Filterpatroner må lagres tørt i lukket emballasje.
- Filterpatroner må beskyttes mot varme og direkte sollys.
- Filterpatroner som er skadet, må ikke brukes.
- Filterpatroner skal ikke åpnes.

no

1 Klargjøring og oppstart

1 Klargjøring og oppstart

Dette kapitlet gir deg den informasjonen du trenger for problemfri bruk av ENA. Du klargjør ENA trinn for trinn for din første kaffenytelse.

- i** Besøk oss på Internett. På **JURAs hjemmeside** (www.jura.com) finner du interessant og aktuell informasjon om din ENA og om kaffe.

Oppstilling av apparatet

Når ENA settes opp, må du ta hensyn til følgende punkter:

- Apparatet skal stå på en vannrett flate som tåler vann.
- Plasseringen av ENA må velges på en slik måte at apparatet er beskyttet mot overoppheting. Pass på at luftespaltene ikke dekkes til.

Fylle bønnebeholderen

FORSIKTIG

Kaffebønner som er behandlet med tilsetningsstoffer (f.eks. sukker), malt og frysetørret kaffe, skader kverna.

- ▶ Kun ubehandlede kaffebønner fylles i bønnebeholderen.
- ▶ Aromadekset på bønnebeholderen tas av.
- ▶ Smuss og ev. fremmedlegemer fjernes fra bønnebeholderen.
- ▶ Kaffebønner fylles i bønnebeholderen.
- ▶ Bønnebeholderen lukkes.

Første oppstart

Under første oppstart kan du velge om du vil bruke apparatet ENA **med** eller **uten** filterpatronen CLARIS Blue. Vi anbefaler bruk av filterpatronen fra og med en vannhardhet på 10° dH. Dersom hardheten på vannet som brukes ikke er kjent, kan du finne ut dette først (se kapittel 1 »Klargjøring og oppstart – Fastsette vannhardhet«).



- i** På/av-tasten fungerer også som nettbryter. Hvis ENA er slått av, bruker ikke apparatet strøm i hvilemodus.

⚠ ADVARSEL

Livsfare på grunn av elektrisk støt ved drift med skadet nettkabel.

- ▶ Et apparat med skader eller skadet nettkabel skal aldri tas i bruk.

Forutsetning: Bønnebeholderen er fylt.

- ▶ Nettpluggen settes inn i en kontakt.
- ▶ På/av-tasten trykkes for å slå på apparatet. Symbolene for avkalking  og filter  lyser.

- i** Nå det avgjøres om du vil bruke ENA **med** eller **uten** filterpatronen CLARIS Blue.

Første oppstart med aktivering av filterpatronen

- ▶ Berør symbolet for filter. Symbolet for vanntank  lyser.
- ▶ Vanntanken tas av.
- ▶ Filterholderen vippes opp.
- ▶ Filterpatronen settes inn i vanntanken med et lett trykk.



- ▶ Filterholderen lukkes. Du hører at den går i lås.

- i** Etter to måneder er filteret utslitt. Tiden stilles inn ved hjelp av datoskiven på filterholderen i vanntanken.
- ▶ Vanntanken fylles med friskt, kaldt vann og settes inn igjen. Symbolet for filter  lyser.

- ▶ Berør symbolet for filter. Symbolene ☐, ☐, ☐ og ☐ blinker. Filteret skylles, vannet strømmer direkte til restvannskåla. Filterskyllingen stopper automatisk. Apparatet varmes opp. Symbolene ☐, ☐ og ☐ blinker. Apparatet skylles, det kommer vann ut av kaffeutløpet. Skyllingen stopper automatisk. Symbolet for kaffegrutbeholder ☐ lyser.
- ▶ Kaffegrutbeholderen og dryppskåla tømmes og skylles med varmt vann.
- ▶ Kaffegrutbeholderen og dryppskåla settes inn igjen. Symbolene for ristretto ☐, espresso ☐, kaffe ☐ samt kaffe aroma »sterk« ☐ lyser. Din ENA er nå driftsklar.

Første oppstart uten aktivering av filterpatronen

Hvis du ikke vil bruke filterpatronen CLARIS Blue, må du stille inn vannhardheten. Du kan stille inn vannhardheten i følgende trinn:

Vannhardhet	Visning i symboldisplayet
Trinn 1: 1–15° dH	1 symbol lyser ☐
Trinn 2: 16–23° dH	2 symboler lyser ☐ ☐
Trinn 3: 24–30° dH	3 symboler lyser ☐ ☐ ☐

- ☐ ▶ Berør symbolet for avkalking. Symbolene ☐, ☐ og ☐ lyser.
- ▶ Berør ett av symbolene ☐, ☐ eller ☐ for å stille inn vannhardheten, f.eks. symbolet ☐ for »trinn 1«. Symbolene ☐ og ☐ lyser.
- ☐ ▶ Berør symbolet for avkalking. Symbolet for vanntank ☐ lyser.
- ▶ Karet settes under kaffeutløpet.
- ▶ Vanntanken tas av.

- ▶ Vanntanken fylles med friskt, kaldt vann og settes inn igjen.

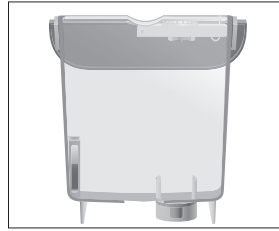

Symbolene ☐, ☐ og ☐ blinker. Systemet fylles med vann, vannet strømmer direkte til restvannskåla. Prosessen stopper automatisk. Apparatet varmes opp. Symbolene ☐, ☐ og ☐ blinker. Apparatet skylles, det kommer vann ut av kaffeutløpet. Skyllingen stopper automatisk. Symbolene for ristretto ☐, espresso ☐, kaffe ☐ samt kaffe aroma »sterk« ☐ lyser. Din ENA er nå driftsklar.

Fylle vanntanken

Daglig pleie av apparatet og hygienisk omgang med kaffe og vann er avgjørende for perfekt kaffe til enhver tid. Vannet må derfor skiftes **daglig**.

FORSIKTIG

Melk, kullsyreholdig mineralvann eller andre væsker kan skade vanntanken eller apparatet.

- ▶ Det skal kun fylles friskt, kaldt vann i vanntanken.
- ▶ Vanntanken tas av og skylles med kaldt vann.



2 Tilberedning

- ▶ Vanntanken fylles med friskt, kaldt vann og settes inn igjen.

Fastsette vannhardhet



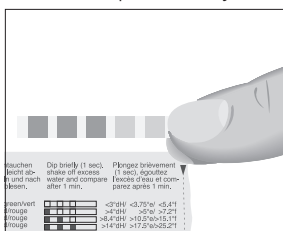

Med Aquadur®-testpinnene som er inkludert i leveringsomfanget, kan vannhardheten fastsettes.

- ▶ Testpinnen holdes kort (ett sekund) under rennende vann.
- ▶ Vannet ristes av.
- ▶ Vent i ca. ett minutt.
- ▶ Vannets hardhetsgrad leses av ved hjelp av fargene på Aquadur®-testpinnen og beskrivelsen på emballasjen.



Vannhardheten kan nå stilles inn.

2 Tilberedning

- i** Du kan avbryte tilberedningen av en kaffespesialitet når som helst. Berør da symbolet for kaffespesialiteten du er i ferd med å tilberede.
- i** Ved tilberedning av to kaffespesialiteter må du avbryte hver tilberedning separat.
- i** Før og under malingen kan du velge **kaffearoma** for kaffespesialitetene ristretto , espresso  og kaffe : »normal« ()», »sterk« ()».

Forhåndsinnstilt vannmengde for den aktuelle kaffespesialiteten tilberedes alltid. Du kan endre denne innstillingen (se kapittel 2 »Tilberedning – Tilpasse vannmengden permanent til koppstørrelsen«).

ENA har en **energisparemodus**: Kort tid etter siste tilberedning varmes ikke ENA opp lenger. For å vise at apparatet befinner seg i energisparemodus, lyser alle symbolene svakere etter ca. 5 minutter. Før neste tilberedning må ENA varmes opp.

Kaffe smaker best når den er varm. En kald porselenskopp drar varme - og dermed smak - fra drikken. Vi anbefaler derfor at koppene forvarmes. Full kaffearoma kan bare utfolde seg i forvarmede kopper. Koppvarmer fra JURA fås kjøpt i faghandelen.

Dreibart kaffeutløp

Din ENA har et dreibart kaffeutløp for tilberedning av **en** eller **to kopper** ønsket kaffespesialitet:

- Posisjon »1 kopp«



- Posisjon »2 kopper«



- i** Kaffeutløpets to posisjoner smekker tydelig inn.
- i** Når kaffeutløpet står i posisjon »2 kopper«, blir den ønskede kaffespesialiteten tilberedt to ganger rett etter hverandre. Kaffearomaen kan her bare innstilles før den første tilberedningen.

Ristretto, espresso og kaffe

Tilberedningen av ristretto ☒, espresso ☒ og kaffe ☒ følger dette mønsteret.

Eksempel: Slik tilberedes kaffe.

Forutsetning: Din ENA er driftsklar.

- ▶ Sett kaffeutløpet i posisjon »1 kopp«.



- ▶ Koppene settes under kaffeutløpet.
- ☒ ▶ Berør symbolet for kaffe for å starte tilberedningen. Symbolene for kaffe ☒ og kaffe aroma (☉ eller ☪) blinker, den forhåndsinnstilte vannmengden fylles i koppen. Tilberedningen stopper automatisk. Din ENA er driftsklar igjen.

- i** For å tilberede **to kopper kaffe**, dreier kaffeutløpet til posisjon »2 kopper«. Berør symbolet kaffe ☒ for å starte tilberedningen av to kopper.

Tilpasse vannmengden permanent til koppstørrelsen

Du kan tilpasse vannmengden for alle kaffespesialiteter til koppstørrelsen på en enkel og varig måte. Du stiller inn mengden én gang som i eksemplet nedenfor. Da vil alle videre tilberedninger komme ut i denne mengden.

- i** Tilpasningen av vannmengden etter koppens størrelse fungerer kun ved **tilberedning av én kopp**. Ved tilberedning av to kopper blir denne innstilte vannmengden fordoblet.

Eksempel: Mengden for en kopp espresso tilpasses permanent til koppstørrelsen.

Forutsetning: Din ENA er driftsklar.

- ▶ Sett kaffeutløpet i posisjon »1 kopp«.



- ▶ Koppene settes under kaffeutløpet.
- ☒ ▶ Berør symbolet for espresso i **ca. 3 sekunder** til symbolene for ristretto ☒ og kaffe ☒ vises igjen.
- ☒ ▶ **Slipp** symbolet for espresso. Espressoen tilberedes. Symbolene for espresso ☒ og kaffe aroma (☉ eller ☪) blinker.
- ☒ ▶ Berør symbolet for espresso så snart det er nok espresso i koppen. Tilberedningen stopper. Vannmengden for én espresso er lagret permanent. Symbolene for espresso ☒ og kaffe aroma (☉ eller ☪) blinker helt til apparatet er driftsklart igjen.
- i** Denne innstillingen kan endres når som helst ved at prosessen gjentas.

Stille inn kverna

Du kan tilpasse kverna trinnløst til kaffens brenningsgrad.

FORSIKTIG

Hvis malegraden stilles inn når kverna ikke er i bruk, kan det oppstå skader på dreiebryteren for innstilling av malegrad.

- ▶ Malegraden må bare justeres når kverna går.

- i** For å stille inn grovere malegrad dreier du dreiebryteren mot venstre, for finere innstilling av malegraden dreier du dreiebryteren mot høyre.

2 Tilberedning

Du ser at malegradinnstillingen er riktig hvis kaffen strømmer jevnt ut av kaffeutløpet. I tillegg oppstår en fin, tett crema.

Eksempel: Endre malegraden **under** tilberedning av en »sterk« espresso.

- ▶ Sett kaffeutløpet i posisjon »1 kopp«.



- ▶ Koppen settes under kaffeutløpet.
- ▶ Deksløp for dreiebryteren for innstilling av malegrad åpnes.

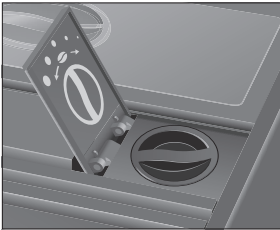

- ☼ ▶ Berør symbolet for »sterk« kaffearoma. Symbolet for »sterk« kaffearoma ☼ lyser.
- ☒ ▶ Berør symbolet for espresso for å starte tilberedningen.
 - ▶ Sett dreiebryteren for innstilling av malegrad i ønsket posisjon **mens** kverna går. Den forhåndsinnstilte vannmengden fylles i koppen. Tilberedningen stopper automatisk.
- i** Vær oppmerksom på at en endring av malegraden ikke har noen virkning på kaffen før den andre tilberedningen.

Malt kaffe

Med pulversjakten for malt kaffe har du mulighe-ten til å bruke en ekstra kaffetype, f.eks. koffeinfri.

- i** Det må ikke brukes for finmalt kaffe. Dette kan tette systemet og kaffen vil komme ut bare i dråper.
- i** Det er ikke mulig å tilberede to kopper med malt kaffe. Når kaffeutløpet står i posisjon »2 kopper«, blir det bare tilberedt én kopp.
- i** Det må aldri fylles mer enn én strøken doseringskje med malt kaffe.
- i** Ønsket kaffespesialitet må tilberedes innen ca. 1 minutt etter at det er fylt malt kaffe. Hvis ikke avbryter ENA prosessen og er driftsklar igjen.
- i** Hvis det er fylt for lite malt kaffe, blinker symbolene ☒, ☒, ☒ og ☒, og ENA avbryter prosessen.

Tilberedningen av alle kaffespesialiteter med malt kaffe følger dette mønsteret.

Eksempel: Én kopp kaffe tilberedes med malt kaffe.

Forutsetning: Din ENA er driftsklar.

- ▶ Koppen settes under kaffeutløpet.
- ▶ Pulversjakten for malt kaffe åpnes. Symbolet for malt kaffe ☒ lyser.
- ▶ Påfyllingstrakten for malt kaffe settes på pulversjakten.

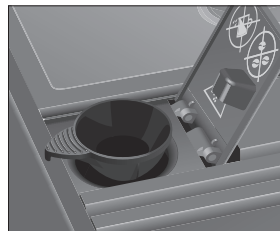



- ▶ Én strøken doseringskje malt kaffe fylles i påfyllingstrakten.
- ▶ Pulversjakten for malt kaffe lukkes. Symbolene ☒, ☒, ☒ og ☒ blinker. Symbolene ☒, ☒ og ☒ lyser.
- ☒ ▶ Berør symbolet for kaffe for å starte tilberedningen. Symbolet for kaffe ☒ blinker, den forhåndsinnstilte vannmengden fylles i koppen. Tilberedningen stopper automatisk. Din ENA er driftsklar igjen.

3 Daglig drift

Slå på apparatet

Daglig pleie av apparatet og hygienisk omgang med kaffe og vann er avgjørende for perfekt kaffe til enhver tid. Vannet må derfor skiftes **daglig**.

Etter innkobling gjennomføres en skylling automatisk.

- ▶ Karet settes under kaffeutløpet.
- ☑ ▶ På/av-tasten trykkes for å slå på apparatet. Symbolene ,  og  blinker, apparatet varmes opp. Apparatet skylles, det kommer vann ut av kaffeutløpet. Skyllingen stopper automatisk. Din ENA er nå driftsklar.



Daglig pleie

For at du skal ha glede av din ENA lenge og for å sikre optimal kaffekvalitet, må apparatet pleies daglig.

- ▶ Dryppskåla trekkes ut.
- ▶ Kaffegrutbeholderen og dryppskåla tømmes og skylles med varmt vann.
- ▶ Kaffegrutbeholderen og dryppskåla settes inn igjen.
- ▶ Vanntanken skylles med rent vann.
- ▶ Apparats overflate tørkes av med en ren, myk og fuktig klut (f.eks. mikrofiber).

Slå av apparatet

Når ENA slås av, skylles systemet automatisk hvis det har vært tilberedt en kaffespesialitet.

- ▶ Karet settes under kaffeutløpet.
- ☑ ▶ På/Av-tasten trykkes. Symbolene ,  og  blinker. Apparatet skylles, det kommer vann ut av kaffeutløpet. Skyllingen stopper automatisk. Din ENA er slått av.
- ❗ Hvis ENA slås av med på/av-tasten, bruker apparatet **ingen strøm i hvilemodus**.
- ❗ Dersom apparatet ikke brukes på 2 timer, kobler ENA seg **automatisk** ut for å spare strøm.

4 Varige innstillinger i programmeringsmodus

Sette inn og aktivere filter

ENA trenger ikke avkalkes hvis du bruker filterpatronen CLARIS Blue. Hvis du ikke har aktivert filterpatronen under første oppstart, kan du gjøre det nå.

- ❗ Prosessen »Filter settes inn« må gjennomføres uten avbrudd. På denne måten sørges det for at din ENA fungerer optimalt.

Forutsetning: Din ENA er driftsklar.

- ▶ Berør symbolene  og  **samtidig i ca. 2 sekunder**.

Symbolene ,  og  lyser.

- ☑ ▶ Berør symbolet for filter i **ca. 2 sekunder**.

Symbolet for vanntank  lyser.

- ▶ Vanntanken tas av.
- ▶ Filterholderen vippes opp.
- ▶ Filterpatronen settes inn i vanntanken med et lett trykk.

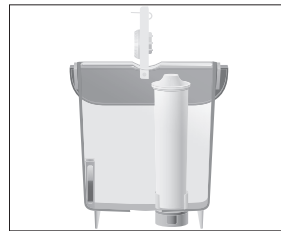

- ▶ Filterholderen lukkes. Du hører at den går i lås.









- ❗ Etter to måneder er filteret utslitt. Tiden stilles inn ved hjelp av datoskiven på filterholderen i vanntanken.

- ▶ Vanntanken fylles med friskt, kaldt vann og settes inn igjen.

Symbolet for kaffegrutbeholder  lyser.

- ▶ Dryppskåla og kaffegrutbeholderen tømmes og settes inn igjen.

Symbolet for filter  lyser.







- ▶ Berør symbolet for filter for å starte filterskyllingen
Symbolene , ,  og  blinker. Filteret skylles.
Filterskyllingen stopper automatisk.
Symbolet for kaffegrutbeholder  lyser.
- ▶ Dryppskåla og kaffegrutbeholderen tømmes og settes inn igjen.
Symbolene ,  og  blinker, apparatet varmes opp. Din ENA er driftsklar igjen.





Stille inn vannhardhet

- i** Det er ikke nødvendig å stille inn vannhardheten hvis filterpatronen CLARIS Blue brukes og er aktivert.

















Jo hardere vannet er, desto oftere må ENA avkalkes. Derfor er det viktig å stille inn riktig vannhardhet.

Du kan stille inn vannhardheten i følgende trinn:

Vannhardhet	Visning i symboldisplayet
Trinn 1: 1–15° dH	1 symbol lyser 
Trinn 2: 16–23° dH	2 symboler lyser  
Trinn 3: 24–30° dH	3 symboler lyser   

Eksempel: Endre innstillingen av vannhardhet fra »trinn 2« ( ) til »trinn 3« (  ).

Forutsetning: Din ENA er driftsklar.

- ▶ Berør symbolene  og  **samtidig i ca. 2 sekunder.**
Symbolene , ,  og  lyser.
-  ▶ Berør symbolet for avkalking **kort.**
Symbolene ,  og  lyser.
-  ▶ Berør symbolet for kaffe.
Symbolene , ,  og  lyser.
-  ▶ Berør symbolet for avkalking for å bekrefte at vannhardheten er stilt inn på »trinn 3«.
Din ENA er driftsklar igjen.

5 Pleie

ENA har følgende integrerte pleieprogrammer:

- Apparatet rengjøres
- Apparatet avkalkes
- Filter skiftes

Apparatet rengjøres

Etter 180 tilberedninger eller 80 innkoblingskyllinger krever ENA en rengjøring.

FORSIKTIG

Det kan oppstå skader på apparatet og forekomme rester i vannet ved bruk av feil rengjøringsmiddel.



- ▶ Det må kun brukes originale JURA pleieprodukter.





- i** Rengjøringsprogrammet varer ca. 15 minutter.
- i** Rengjøringsprogrammet må ikke avbrytes. Dette vil påvirke kvaliteten på rengjøringen.
- i** JURA rengjøringsstabletter kan kjøpes i faghandelen.

Forutsetning: Din ENA er driftsklar. Symbolet for rengjøring  lyser.







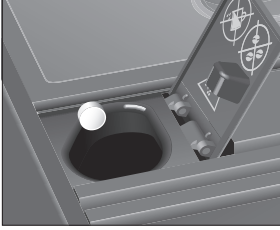

- ▶ Sett kaffeutløpet i posisjon »2 kopper«.









-  ▶ Berør symbolet for rengjøring i **ca. 2 sekunder.**
Symbolet for kaffegrutbeholder  lyser.
- ▶ Dryppskåla og kaffegrutbeholderen tømmes og settes inn igjen.
Symbolet for rengjøring  lyser.
- ▶ Karet settes under kaffeutløpet.

- ▶ Berør symbolet for rengjøring. Symbolene , ,  og  blinker, det kommer vann ut av kaffeutløpet. Prosessen avbrytes, symbolet for malt kaffe  lyser.
- ▶ Pulversjakten for malt kaffe åpnes og det legges inn en JURA rengjøringstablett.



- ▶ Pulversjakten for malt kaffe lukkes. Symbolet for rengjøring  lyser.
- ▶ Berør symbolet for rengjøring. Symbolene , ,  og  blinker, det kommer vann ut av kaffeutløpet flere ganger. Prosessen avbrytes, symbolet for kaffegrutbeholder  lyser.
- ▶ Dryppskåla og kaffegrutbeholderen tømmes og settes inn igjen. Symbolene ,  og  blinker. Apparatet varmes opp. Din ENA er driftsklar igjen.

Rengjør apparatet uten beskjed: Du kan når som helst starte prosessen "Rengjøre apparatet" manuelt hvis apparatet er driftsklar. Berør symbolene  og  samtidig i ca. 2 sekunder. Symbolene , ,  samt  eller  lyser. Fortsett med den første oppfordringen til handling (merket med ▶) som beskrevet i dette kapitlet.

Apparatet avkalkes

ENA forkalkes under bruk og krever avkalking automatisk. Forkalkingen er avhengig av vannets hardhetsgrad.

⚠ FORSIKTIG

Avkalkingsmiddel kan irritere huden og øynene ved direkte kontakt.

- ▶ Unngå hud- og øyekontakt.
- ▶ Avkalkingsmiddelet må skylles av med rent vann. Lege må oppsøkes hvis du har fått avkalkingsmiddel i øynene.

FORSIKTIG

Det kan oppstå skader på apparatet og forekomme rester i vannet ved bruk av feil avkalkingsmiddel.

- ▶ Det må kun brukes originale JURA pleieprodukter.

FORSIKTIG

Hvis avkalkingsprosessen avbrytes, kan det oppstå skader på apparatet.

- ▶ Fullfør avkalkingen.



FORSIKTIG

Det kan oppstå skader på følsomme flater (f.eks. marmor) ved kontakt med avkalkingsmiddelet.

- ▶ Sprut må fjernes omgående.

- i** Avkalkingsprogrammet varer ca. 40 minutter.
- i** JURA avkalkingstabletter kan kjøpes i faghandelen.
- i** Hvis det brukes en filterpatron CLARIS Blue og patronen er aktivert, får du ikke beskjed om avkalking.

Forutsetning: Din ENA er driftsklar. Symbolet for avkalking  lyser.

- ▶ Berør symbolet for avkalking i ca. 2 sekunder. Symbolet for kaffegrutbeholder  lyser.
- ▶ Dryppskåla og kaffegrutbeholderen tømmes og settes inn igjen. Symbolet for vanntank  blinker.
- ▶ Vanntanken tas av og tømmes.

5 Pleie

- ▶ Innholdet i en blisterpakning (3 JURA avkalkingstabletter) løses helt opp i et kar med 500 ml vann. Dette kan ta noen minutter.

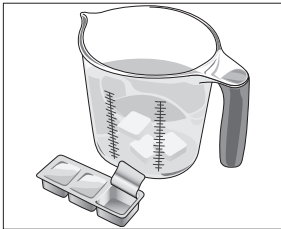

- ▶ Oppløsningen fylles i den **tomme** vanntanken, og vanntanken settes inn. Symbolet for avkalking lyser.
 - ▶ Berør symbolet for avkalking. Symbolene , , og blinker, vannet strømmer rett til restvannsskåla. Prosessen avbrytes, symbolet for kaffegrutbeholder blinker.
 - ▶ Dryppskåla og kaffegrutbeholderen tømmes og settes inn igjen. Symbolet for vanntank lyser.
 - ▶ Fjern vanntanken og **skyll den grundig**.
 - ▶ Vanntanken fylles med friskt, kaldt vann og settes inn igjen. Symbolet for avkalking lyser.
 - ▶ Berør symbolet for avkalking. Symbolene , , og blinker, vannet strømmer rett til restvannsskåla. Symbolene , og blinker, vannet strømmer ut av kaffeutløpet. Prosessen avbrytes, symbolet for kaffegrutbeholder lyser.
 - ▶ Dryppskåla og kaffegrutbeholderen tømmes og settes inn igjen. Din ENA er driftsklar igjen.
- i** Ved uforutsett brudd på avkalkingsprosessen må vanntanken skylles grundig.

Avkalk apparatet uten beskjed: Du kan nå som helst starte prosessen "Avkalke apparatet" manuelt hvis apparatet er driftsklar. Berør symbolene og **samtidig i ca. 2 sekunder**. Symbolene , , og lyser. Fortsett med den **første oppfordringen til handling** (merket med ▶) som beskrevet i dette kapitlet.

Skifte filter









- i** Når det har gått 50 liter vann gjennom filteret, er det utslitt. ENA krever at du skifter filteret.
- i** Etter to måneder er filteret utslitt. Tiden stilles inn ved hjelp av datoskiven på filterholderen i vanntanken.
- i** Hvis filterpatronen CLARIS Blue ikke er aktivert i programmeringsmodus, får du ikke beskjed om å skifte filter.







Forutsetning: Din ENA er driftsklar. Symbolet for filter lyser.

- ▶ Berør symbolet for filter i **ca. 2 sekunder**. Symbolet for vanntank lyser.
- ▶ Vanntanken tas av.
- ▶ Filterholderen vippes opp og den gamle filterpatronen tas ut.
- ▶ En ny filterpatron settes inn i vanntanken med et lett trykk.



- ▶ Filterholderen lukkes. Du hører at den går i lås.
- i** Etter to måneder er filteret utslitt. Tiden stilles inn ved hjelp av datoskiven på filterholderen i vanntanken.

- ▶ Vanntanken fylles med friskt, kaldt vann og settes inn igjen.
Symbolet for kaffegrutbeholder  lyser.
- ▶ Dryppskåla og kaffegrutbeholderen tømmes og settes inn igjen.
Symbolet for filter  lyser.
-  ▶ Berør symbolet for filter for å starte filterskyllingen.
Symbolene , ,  og  blinker. Filteret skylles. Vannet strømmer direkte til restvannskåla.
Filterskyllingen stopper automatisk.
Symbolet for kaffegrutbeholder  lyser.
- ▶ Dryppskåla og kaffegrutbeholderen tømmes og settes inn igjen.
Apparatet varmes opp. Din ENA er driftsklar igjen.

Skift filter uten beskjed: Hvis filteret er aktivert, kan du når som helst starte prosessen "Skifte filter" manuelt hvis apparatet er driftsklart. Berør symbolene  og  samtidig i ca. 2 sekunder. Symbolene , ,  og  lyser. Fortsett med den **første oppfordringen til handling** (merket med ▶) som beskrevet i dette kapitlet.

Avkalke vanntanken

Vanntanken kan forkalkes. For å garantere feilfri funksjon, må vanntanken avkalkes med jevne mellomrom.























- ▶ Vanntanken tas av.
- ▶ Hvis det brukes en filterpatron CLARIS Blue, må den fjernes.
- ▶ Tanken må avkalkes med et vanlig, mildt avkalkingsmiddel i henhold til instruksjonene fra produsenten.
- ▶ Vanntanken må skylles grundig.
- ▶ Hvis det brukes en filterpatron CLARIS Blue, må den settes inn igjen.
- ▶ Vanntanken fylles med friskt, kaldt vann og settes inn igjen.

Rengjøre bønnebeholderen







Kaffebønner kan ha et tynt fettlag som fester seg til veggene i bønnebeholderen. Disse restene kan påvirke kafferesultatet negativt. Rengjør derfor bønnebeholderen med jevne mellomrom.

-  ▶ På/av-tasten trykkes for å slå av apparatet.
- ▶ Nettpluggen tas ut.
- ▶ Dekslet på bønnebeholderen tas av.
- ▶ Kaffebønner fjernes med en støvsuger.
- ▶ Bønnebeholderen rengjøres med en tørr, myk klut.
- ▶ Det må fylles ferske kaffebønner i bønnebeholderen, og dekslet på beholderen må lukkes.

6 Meldinger i symboldisplayet

Melding (visning i symboldisplayet)	Årsak/følge	Tiltak
Symbolet for vanntank  lyser.	Vanntanken er tom eller satt inn feil. Tilberedning er ikke mulig.	<ul style="list-style-type: none"> ▶ Vanntanken må fylles (se kapittel 1 »Klargjøring og oppstart – Fulle vanntanken«). ▶ Vanntanken må settes inn.
Symbolet for kaffegrutbeholder  lyser.	Kaffegrutbeholderen er full. Det kan ikke tilberedes kaffespesialiteter.	▶ Kaffegrutbeholderen og dryppskåla må tømmes (se kapittel 3 »Daglig drift – Daglig pleie«).
Symbolet for kaffegrutbeholder  blinker.	Dryppskåla er ikke satt inn eller den er satt inn feil. Tilberedning er ikke mulig.	▶ Dryppskåla må settes inn.
Symbolene  ,  ,  ,  og  blinker.	Aromadekslet på bønnebeholderen er ikke satt på eller det er satt på feil.	▶ Aromadekslet må settes inn på riktig måte.
Symbolene  ,  ,  samt  eller  lyser.	Apparatet er i programmeringsmodus.	▶ Berør symbol  eller symbol  for å gå ut av programmeringsmodus. Din ENA er driftsklar igjen.
ENA er driftsklar, symbolet for rengjøring  lyser.	ENA krever rengjøring.	▶ Rengjøring må gjennomføres (se kapittel 5 »Pleie – Apparatet rengjøres«).
ENA er driftsklar, symbolet for avkalking  lyser.	ENA krever avkalking.	▶ Det må gjennomføres en avkalking (se kapittel 5 »Pleie – Apparatet avkalkes«).
ENA er driftsklar, symbolet for filter  lyser.	Filterpatronen CLARIS Blue er utslitt når det har gått 50 liter gjennom den.	▶ Filterpatronen CLARIS Blue må skiftes (se kapittel 5 »Pleie – Skifte filter«).
Tilberedning av malt kaffe: Når det er fylt malt kaffe, blinker symbolene  ,  ,  og  kort.	Det er fylt for lite malt kaffe, ENA avbryter prosessen.	▶ Det må fylles mer malt kaffe ved neste tilberedning (se kapittel 2 »Tilberedning – Malt kaffe«).

7 Rette feil

Problem	Årsak/følge	Tiltak
Ved tilberedning av kaffe kommer kaffen bare ut i dråper.	Kaffen eller den malte kaffen er for finmalt og tetter systemet.	► Kverna må stilles inn grovere eller det må brukes kaffe som er mer grovmalt (se kapittel 2 »Tilberedning – Stille inn kverna«).
Symbolet for vanntank  lyser selv om vanntanken er full.	Vanntankflottøren har kommet i klem.	► Vanntanken må avkalkes (se kapittel 5 »Pleie – Avkalkke vanntanken«).
Symbolene  og  blinker vekselvis.	Systemet må fylles med vann.	► Vanntanken må fylles (se kapittel 1 »Klargjøring og oppstart – Fylle vanntanken«). ► Berør ett av symbolene  eller  . Systemet fylles med vann.
Kverna lager svært mye støy.	Det er fremmedlegemer i kverna.	► Kundeservice må kontaktes i det landet du befinner deg i (se kapittel 11 »JURA-kontakter / rettslige henvisninger«).
Etter at ENA er slått på, blinker symbolet for rengjøring  i 5 sekunder. Etterpå slår apparatet seg av.	Hvis apparatet har vært utsatt for kulde i lengre tid, er oppvarmingen sperret av sikkerhetsårsaker.	► Apparatet må varmes opp ved romtemperatur.
Etter at ENA er slått på, blinker et av symbolene (bortsett fra ) i 5 sekunder. Etterpå slår apparatet seg av.	–	► Kundeservice må kontaktes i det landet du befinner deg i (se kapittel 11 »JURA-kontakter / rettslige henvisninger«).

i Dersom feilene ikke kunne utbedres, må kundeservice kontaktes i det landet du befinner deg i (se kapittel 11 »JURA-kontakter / rettslige henvisninger«).













8 Transport og miljøvennlig kassering

Transport / tømme systemet

Oppbevar emballasjen til ENA. Den brukes som beskyttelse under transport.

For å beskytte ENA mot frost under transport, må systemet tømmes.

Forutsetning: Din ENA er driftsklar.

- ▶ Karet settes under kaffeutløpet.
- ▶ Berør symbolene  og  **samtidig i ca. 2 sekunder.**
Symbolene , ,  samt  eller  lyser.
- ▶ Vanntanken tas av og tømmes.
Symbolene ,  og  lyser.
-  ▶ Berør symbolet for espresso
Det kommer varmt vann ut helt til systemet er tomt.
Symbolet for vanntank  lyser.
-  ▶ På/av-tasten trykkes for å slå av apparatet.

Kassering

Gamle apparater må kasseres på en miljøvennlig måte.



Gamle apparater inneholder verdifulle materialer som kan resirkuleres og utnyttes. Derfor må gamle apparater kasseres via egnede oppsamlingsystemer.

9 Tekniske data

Spenning	220–240 V ~, 50 Hz
Effekt	1450 W
Samsvarsmerke	CE 
Energiforbruk Energisparermodus »på« (symbolene lyser svakere)	ca. 4,0 Wh
Pumpetrykk	statisk maks. 15 bar
Volum vanntank (uten filter)	1,1 l
Volum bønnebeholder	125 g
Volum kaffegrutbeholder	ca. 9 porsjoner
Kabellengde	ca. 1,1 m
Vekt	ca. 8,9 kg
Mål (B × H × D)	23 × 32,3 × 44,5 cm

Henvisning for kontrollør (gjentakelseskontroll iht. DIN VDE 0701-0702): Det sentrale jordingspunktet befinner seg på undersiden av apparatet i umiddelbar nærhet av nettkabeltilkoblingen.

10 Indeks

A

- Adresser 47
- Apparat
 - Avkalke 39
 - Oppstilling 32
 - Rengjøre 38
 - Slå av 37
 - Slå på 37
- Aromadeksel
 - Bønnebeholder med aromadeksel 28
- Avkalke
 - Apparat 39
 - Vanntank 41

B

- Bønnebeholder
 - Bønnebeholder med aromadeksel 28
 - Fylle 32
 - Rengjøre 41

D

- Display
 - Symboldisplay 29
- Display, meldinger 42
- Dreibryter for innstilling av malegrad 29
- Dryppskål 28

E

- Energisparemodus 34
- Espresso 35

F

- Feil
 - Rette feil 43
- Filter
 - Sette inn og aktivere 37
 - Skifte 40
- Filterpatron CLARIS Blue
 - Sette inn og aktivere 37
 - Skifte 40
- Første oppstart 32
 - Med aktivering av filterpatronen 32
 - Uten aktivering av filterpatronen 33
- Fylle
 - Bønnebeholder 32
 - Vanntank 33

H

- Hjemmeside 32
- Hotline 47

I

- Innstillinger
 - Varige innstillinger i programmeringsmodus 37
- Internett 32

J

- Jordingspunkt 44
- JURA
 - Hjemmeside 32
 - Internett 32
 - Kontakter 47

K

- Kaffe 35
- Kaffegrutbeholder 28
- Kaffeutløp
 - Dreibart kaffeutløp 28, 34
- Kassering 44
- Kontakter 47
- Kopplattform 28
- Kundeservice 47

L

- Luftespalter 28

M

- Malegrad
 - Dreibryter for innstilling av malegrad 29
 - Stille inn kverna 35
- Malt kaffe 36
 - Pulversjakt for malt kaffe 29
- Meldinger i displayet 42

N

- Nettkabel 28

O

- Oppstart, første 32
 - Med aktivering av filterpatronen 32
 - Uten aktivering av filterpatronen 33
- Oppstilling
 - Oppstilling av apparatet 32

8 Transport og miljøvennlig kassering

P

- Pleie 38
 - Daglig pleie 37
- Problemer
 - Rette feil 43
- Programmeringsmodus 37
 - Stille inn vannhardhet 38
- Pulverkaffe
 - Malt kaffe 36
- Pulversjakt
 - Pulversjakt for malt kaffe 29

R

- Rengjøre
 - Apparat 38
 - Bønnebeholder 41
- Rette feil 43
- Riktig bruk 30
- Ristretto 35

S

- Sentralt jordingspunkt 44
- Sikkerhet 30
- Sikkerhetsinformasjon 30
- Slå av 37
- Slå på 37
- Strømtilkobling
 - Tekniske data 44
- Symbol
 - Avkalking 29
 - Espresso 29
 - Filter 29
 - Kaffe 29
 - Kaffearoma 29
 - Kaffegrutbeholder 29
 - Malt kaffe 29
 - Rengjøring 29
 - Ristretto 29
 - Vanntank 29
- Symbolbeskrivelse 27
- Symboldisplay 29
 - Meldinger 42

T

- Tast
 - På/Av-tast 28
- Tekniske data 44
- Telefon 47

Tilberedning 34

- Espresso 35
- Kaffe 35
- Malt kaffe 36
- Ristretto 35

Tilpasse vannmengden permanent til koppstørrelsen 35

- Tømme systemet 44
- Transport 44

V

Vannhardhet

- Fastsette vannhardhet 34
- Stille inn vannhardhet 38

Vanntank 28

- Avkalke 41
- Fylle 33

Varige innstillinger i programmeringsmodus 37

11 JURA-kontakter / rettslige henvisninger

JURA Elektroapparate AG
Kaffeeweltstrasse 10
CH-4626 Niederbuchsiten
Tlf. +41 (0)62 38 98 233

@ Flere kontaktdata for ditt land finnes på
www.jura.com.

Direktiver

Apparatet oppfyller følgende direktiver:

- 2006/95/EU – Lavspenningsdirektiv
- 2004/108/EU – Elektromagnetisk kompatibilitet
- 2009/125/EU – Energidirektiv
- 2011/65/EU – RoHS-direktiv

Tekniske endringer

Vi forbeholder oss retten til tekniske endringer.
Illustrasjonene som er brukt i denne instruksjonsboka er stilisert, og viser ikke apparatets originalfarger. Detaljene i din ENA kan avvike.

Tilbakemelding

Din mening er viktig for oss! Bruk kontaktlenken på
www.jura.com.

Ophavsrett

Instruksjonsboka inneholder informasjon som er beskyttet av loven om opphavsrett. Kopiering eller oversetting til et annet språk er ikke tillatt uten skriftlig godkjenning fra JURA Elektroapparate AG.

no



Brugervejledning ENA Micro 5

da

Din ENA Micro 5

Betjeningslementer	4
Vigtige henvisninger	6
Korrekt brug.....	6
Til din sikkerhed.....	6
1 Forberedelse og opstart	8
Opstilling af maskinen.....	8
Påfyldning af bønnebeholderen.....	8
Første opstart.....	8
Første opstart med aktivering af filterpatronen.....	8
Første opstart uden aktivering af filterpatronen.....	9
Påfyldning af vandbeholderen.....	9
Undersøgelse af vandets hårdhed.....	10
2 Tilberedning	10
Drejeligt kaffeudløb.....	10
Ristretto, espresso og kaffe.....	11
Fast tilpasning af vandmængden til koppernes størrelse.....	11
Indstilling af kværnen.....	11
Malet kaffe.....	12
3 Daglig drift	13
Tænd maskinen.....	13
Daglig vedligeholdelse.....	13
Sluk maskinen.....	13
4 Faste indstillinger i programmeringsfunktionen	13
Isætning og aktivering af filter.....	13
Justering af vandets hårdhed.....	14
5 Vedligeholdelse	14
Rensning af maskinen.....	14
Afkalkning af maskinen.....	15
Udskiftning af filter.....	16
Afkalkning af vandbeholderen.....	17
Rensning af bønnebeholderen.....	17
6 Meddelelser på symbol-displayet	18
7 Løsning af problemer	19
8 Transport og miljørigtig bortskaffelse	20
Transport / tømning af system.....	20
Bortskaffelse.....	20
9 Tekniske data	20
10 Indeks	21
11 JURA-kontakt / Juridiske informationer	23



Symbolbeskrivelse

Advarsler

 ADVARSEL	Vær altid opmærksom på informationer, der er markeret med BEMÆRK eller
 BEMÆRK	ADVARSEL og advarselspiktogram. Signalordet ADVARSEL henviser til mulige alvorlige kvæstelser, signalordet BEMÆRK henviser til mulige lettere kvæstelser.

BEMÆRK	BEMÆRK henviser til forhold, der kan føre til beskadigelse af maskinen.
---------------	--

Anvendte symboler

	Opfordring til handling Her opfordres du til en handling.
	Anvisninger og tips, så du endnu lettere kan anvende din ENA.

Betjeningsselementer

Betjeningsselementer

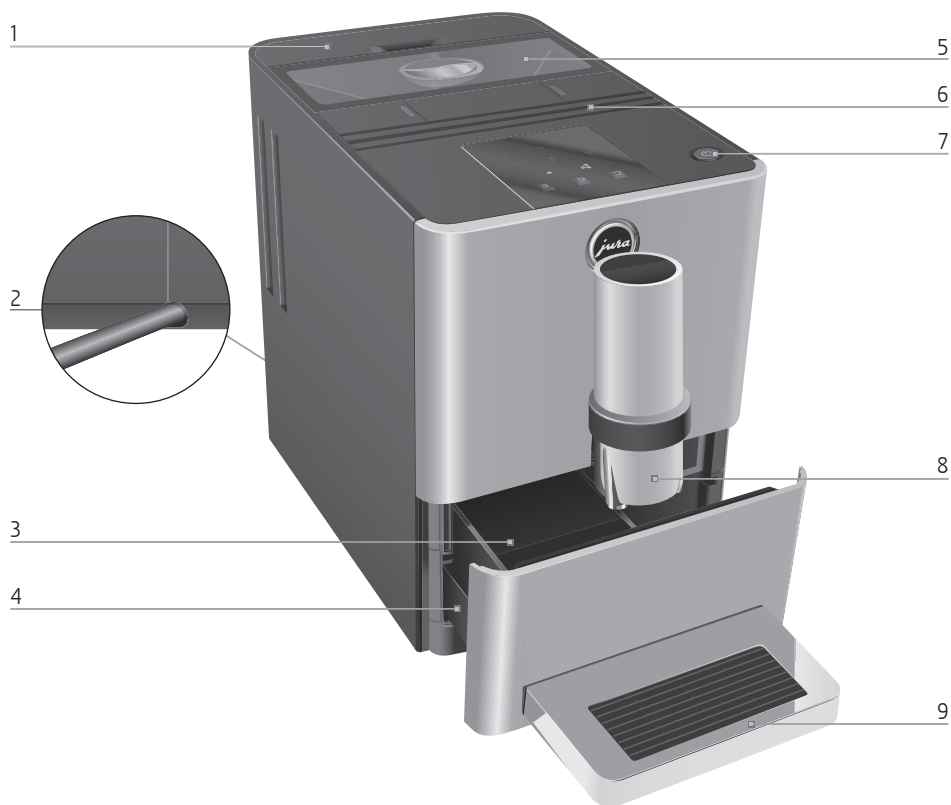

- 1 Vandbeholder
- 2 Strømkabel (maskinens bagside)
- 3 Kaffeegrumsbeholder
- 4 Spildbakke

- 5 Bønnebeholder med aromalæg
- 6 Ventilationsslider
- 7 Tænd/sluk-knap
- 8 Drejeligt kaffeudløb
- 9 Kopplatform

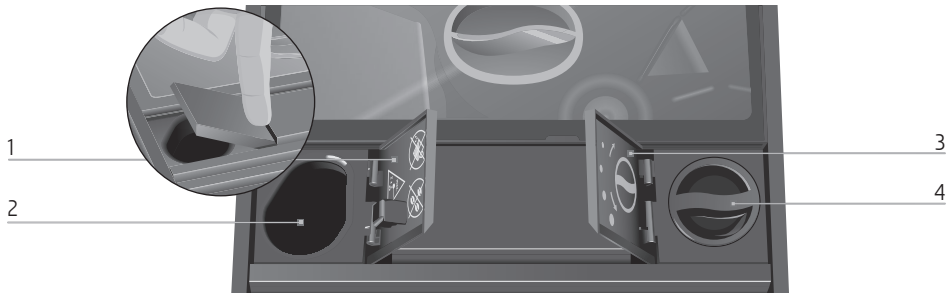

- 1 Afdækning pulverskakt for malet kaffe
- 2 Pulverskakt for malet kaffe

- 3 Afdækning drejeknap til malefinhedsjustering
- 4 Drejeknap til indstilling af formalingsgrad



- 1 Symbol-display
 - Symbol afkalkning
 - Symbol filter
 - Symbol rensning
 - Symbol vandtank
 - Symbol malet kaffe
 - Symbol grumsbeholder

- Symbol »normal« kaffestyrke
- Symbol »stærk« kaffestyrke
- Symbol ristretto
- Symbol espresso
- Symbol kaffe

Vigtige henvisninger

Korrekt brug

Maskinen er beregnet og konstrueret til privat brug. Den er kun beregnet til kaffetilberedning. Enhver anden brug gælder som ikke-korrekt. JURA Elektroapparate AG hæfter ikke for følger af ikke-korrekt brug.

Læs denne betjeningsvejledning helt inden maskinen tages i brug og følg den altid. For skader og mangler, der er opstået pga. manglende overholdelse af denne betjeningsvejledning, ydes ingen garanti. Opbevar denne betjeningsvejledning tilgængeligt i nærheden af maskinen og videregiv den til de efterfølgende brugere.

Til din sikkerhed

Læs de følgende vigtige sikkerhedsråd og følg dem.

På denne måde forebygges livsfare pga. strømstød:

- Maskinen må ikke tages i brug med skader eller beskadiget strømkabel.
- Afbryd strømforsyningen straks ved tegn på beskadigelse, f.eks. brændt lugt og kontakt JURA-service.

- Når denne maskines strømkabel er beskadiget, skal det repareres enten hos JURA eller en autoriseret JURA-forhandler.
- Sørg for at ENA og strømkablet ikke befinder sig i nærheden af varme overflader.
- Sørg for at strømkablet ikke kommer i klemme eller slides på skarpe kanter.
- Åbn og reparer aldrig maskinen selv. Foretag ikke ændringer på maskinen, der ikke er beskrevet i betjeningsvejledningen. Maskinen indeholder strømførende dele. Ved uautoriseret åbning af maskinen opstår livsfare. Reparationer må kun udføres af autoriserede JURA-forhandlere og med de originale reserve- og tilbehørsdele.

En beskadiget maskine er ikke sikker og kan medføre kvæstelser og brand. For at forebygge skader og dermed mulige farer for kvæstelser eller brande:

- Lad aldrig strømkablet hænge løst nedad. Personer kan muligvis falde over strømkablet, eller det kan blive beskadiget.
- Beskyt ENA mod vejrpåvirkninger som regn, frost og direkte sollys.
- Læg aldrig ENA, strømkablet eller kontakterne i vand.

- Sæt ikke ENA og de enkelte dele i opvaskemaskinen.
 - Sluk din ENA på tænd/sluk-knappen før du rengør den. Tør din altid din ENA af med en fugtig, men aldrig våd klud og beskyt den mod vandsprøjt.
 - Tilslut kun maskinen til strømspændingen i henhold til typeskiltet. Typeskiltet er anbragt på undersiden af din ENA. Du kan finde yderligere tekniske data i denne betjeningsvejledning (se kapitel 9 »Tekniske data«).
 - Anvend udelukkende originale JURA-vedligeholdelsesprodukter. Produkter som JURA ikke udtrykkeligt har anbefalet kan beskadige ENA.
 - Anvend ikke kaffebønner, der er behandlet med tilsætningsstoffer eller karameliserede.
 - Påfyld udelukkende rent, koldt vand i vandbeholderen.
 - Fyld ikke vand i bønnebeholderen.
 - Sluk maskinen på til/fra-knappen eller træk el-stikket ud af el-stikdåsen, hvis der ikke er nogen til stede i længere tid.
 - Børn må ikke udføre rensning og vedligeholdelse uden opsyn af en ansvarlig person.
 - Børn må ikke lege med maskinen.
 - Hold børn under otte år på afstand af maskinen eller hold altid opsyn med dem.
 - Børn over 8 år må kun betjene maskinen uden opsyn, hvis de er oplyst om maskinens sikre brug. Børn skal kunne opfatte og forstå mulige farer af en forkert betjening.
- Personer, herunder også børn, der pga. deres
- fysiske, sensoriske eller mentale evner eller
 - uerfarenhed og manglende viden ikke er i stand til at betjene maskinen på en sikker måde, må ikke benytte maskinen uden opsyn eller instruktion fra en ansvarlig person.
- Sikkerhed ved håndtering af filterpatron CLARIS Blue:
- Filterpatronerne skal opbevares udtilgængeligt for børn.
 - Opbevar filterpatronerne tørt og i lukket emballage.
 - Beskyt filterpatronen mod varme og direkte sollys.
 - Beskadigede filterpatroner må ikke anvendes.
 - Åbn ingen filterpatroner.

1 Forberedelse og opstart

Dette kapitel formidler de nødvendige informationer, så du uden problemer kan anvende din ENA. Du forbereder trin for trin din ENA til den første kaffeoplevelse.

- i** Besøg os på Internettet. På **JURAs website** (www.jura.com) finder du interessante og aktuelle informationer vedrørende din ENA og alt om temaet kaffe.

Opstilling af maskinen

Vær ved opstilling af din ENA opmærksom på følgende punkter:

- Stil maskinen på en vandret, vandtæt og solid flade.
- Vælg opstillingsstedet for ENA, så den er beskyttet mod overophedning. Vær opmærksom på, at ventilationsslidserne ikke er dækket til.

Påfyldning af bønnebeholderen

FORSIGTIG

Kaffebønner, der er behandlet med tilsætningsstoffer (f.eks. sukker), malet og frysetørret kaffe skader kværnen.

- ▶ Påfyld udelukkende kaffebønner i bønnebeholderen uden efterbehandling.
- ▶ Fjern aroma-afdækningen for bønnebeholderen.
- ▶ Fjern snavs eller fremmedlegemer, der eventuelt befinder sig i bønnebeholderen.
- ▶ Fyld kaffebønner i bønnebeholderen.
- ▶ Luk bønnebeholderen.

Første opstart

Ved den første ibrugtagning kan du vælge om du vil benytte ENA **med** eller **uden** filterpatronen CLARIS Blue. Vi anbefaler af anvende filterpatronen fra en vandhårdhed på 10° dH. Hvis du ikke kender

hårdheden af det vand du bruger, kan du undersøge denne (se kapitel 1 »Forberedelse og opstart – Undersøgelse af vandets hårdhed«).



- i** Til/fra-knappen har samtidig funktionen af en strømafbrøder. Hvis ENA er slukket, forbruger maskinen ingen standby-energi.

⚠ ADVARSEL

Livsfare pga. strømstød ved drift med beskadiget strømkabel.

- ▶ Maskinen må ikke tages i brug med skader eller beskadiget strømkabel.

Forudsætning: Bønnebeholderen er fyldt.

- ▶ Sæt strømstikket i en stikkontakt.
- 🔌 ▶ Tryk på til/fra-knappen for at tænde maskinen.
Symbolerne afkalkning  og filter  lyser.

- i** Bestem nu, om du vil benytte din ENA **med** eller **uden** filterpatronen CLARIS Blue.





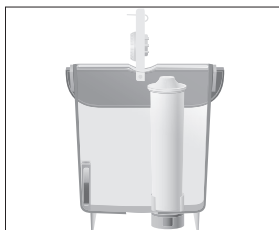









Første opstart med aktivering af filterpatronen

- 🗑 ▶ Berør symbol filter.
Symbol vandtank  lyser.
- ▶ Fjern vandbeholderen.
- ▶ Vip filterholderen op.
- ▶ Indsæt filterpatronen i vandbeholderen med let tryk.









- ▶ Luk filterholderen. Den går hørbart i hak.













- i** Efter to måneder er filterets virkning opbrugt. Indstil tidsforløbet på filterholderen i vandbeholderen ved hjælp af en datoskive.

- ▶ Fyld vandbeholderen med rent, koldt vand og sæt den i igen.
Symbol filter  lyser.
-  ▶ Berør symbol filter.
Symbolerne , ,  og  blinker. Filteret skylles, vandet løber direkte ned i spildbakken.
Filterskyllningen stopper automatisk.
Maskinen varmer op.
Symbolerne ,  og  blinker. Maskinen skylles, der løber vand ud af kaffeudløbet.
Skyllningen stopper automatisk.
Symbol grumsbeholder  lyser.
- ▶ Tøm kaffegrumsbeholderen og spildbakken og skyl dem med varmt vand.
- ▶ Sæt kaffegrumsbeholderen og spildbakken i igen.
Symbolerne ristretto , espresso , kaffe  og kaffestyrken »stærk« lyser . Din ENA er nu driftsklar.

Første opstart uden aktivering af filterpatronen











Hvis du ikke ønsker at anvende filterpatronen CLARIS Blue, skal du indstille vandets hårdhed. Følgende trin for vandets hårdhed kan indstilles:

Vandets hårdhed	Visning på symbol-displayet
Trin 1: 1-15° dH	1 symbol lyser 
Trin 2: 16-23° dH	2 symboler lyser  
Trin 3: 24-30° dH	3 symboler lyser   

-  ▶ Berør symbol afkalkning.
Symbolerne ,  og  lyser.
- ▶ Berør et af symbolerne ,  eller  for at indstille vandets hårdhed, f.eks. symbolet  for »trin 1«.
Symbolerne  og  lyser.
-  ▶ Berør symbol afkalkning.
Symbol vandtank  lyser.
- ▶ Stil en beholder ind under kaffeudløbet.

- ▶ Fjern vandbeholderen.
- ▶ Fyld vandbeholderen med rent, koldt vand og sæt den i igen.



Symbolerne ,  og  blinker. Systemet fyldes med vand, vandet løber direkte ned i spildbakken.
Proceduren stopper automatisk. Maskinen varmer op.
Symbolerne ,  og  blinker. Maskinen skylles, der løber vand ud af kaffeudløbet.
Skyllningen stopper automatisk.
Symbolerne for ristretto , espresso , kaffe  og kaffestyrken »stærk« lyser . Din ENA er nu driftsklar.

Påfyldning af vandbeholderen

Den daglige service på maskinen og hygiejnen ved håndteringen af kaffe og vand er grundlaget for et konstant perfekt kafferesultat i koppen. Skift derfor vandet **dagligt**.

FORSIGTIG

Mælk, kulsyreholdigt mineralvand eller andre væsker kan beskadige vandtanken eller maskinen.

- ▶ Påfyld udelukkende friskt, koldt vand i vandtanken.
- ▶ Fjern vandbeholderen og skyl den med koldt vand.



2 Tilberedning

- Fyld vandbeholderen med rent, koldt vand og sæt den i igen.

Undersøgelse af vandets hårdhed

Du kan undersøge vandets hårdhed ved at benytte Aquadur®-teststrimlen, der er indeholdt i leveringsomfanget.

- Hold teststrimlen under rindende vand i et kort stykke tid (et sekund).
- Ryst vandet af den.
- Vent ca. et minut.
- Vandets hårdhed kan aflæses ved hjælp af farverne på Aquadur®-teststrimlen og beskrivelsen på emballagen.

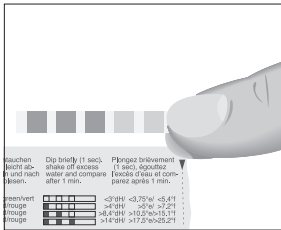

Vandets hårdhed kan nu indstilles.

2 Tilberedning

- i** Du kan altid afbryde tilberedningen af en kaffespecialitet, mens den tilberedes. Berør hertil symbolet for kaffespecialiteten, der netop tilberedes.
- i** Ved tilberedning af to kaffespecialiteter skal hver bryggeproces afbrydes separat.
- i** Før og under maleprocessen kan du vælge **kaffestyrken** for kaffespecialiteterne ristretto ☞, espresso ☞ og kaffe ☞: »normal« (☞), »stærk« (☞).

Der anvendes altid den **forudindstillede vandmængde** for den pågældende kaffespecialitet. Denne indstilling kan ændres (se kapitel 2 »Tilberedning – Fast tilpasning af vandmængden til koppernes størrelse«).

Din ENA har en **energisparefunktion**: Kort tid efter den sidste tilberedning opvarmer ENA ikke længere. For at vise, at maskinen befinder sig i energisparefunktion, lyser alle symboler svagere efter ca. 5 minutter. ENA skal varme op inden næste tilberedning.

Kaffe smager bedst når den er varm. En kold porcelænskop trækker varme ud af kaffen - og smag. Vi anbefaler derfor at du varmer koppen op først. Kun i forvarmede kopper kan den fulde kaffearoma udvikle sig. Du kan købe en kopvarmer fra JURA i en specialbutik.

Drejeligt kaffeudløb

ENA har et drejeligt kaffeudløb til tilberedning af **en eller to kopper** af den ønskede kaffespecialitet:

- Position »1 kop«



- Position »2 kopper«



- i** Kaffeudløbets to positioner går tydeligt i hak.
- i** Står kaffeudløbet på position »2 kopper«, tilberedes den ønskede kaffespecialitet to gange straks efter hinanden. Kaffestyrken kan her kun indstilles før den første tilberedning.

Ristretto, espresso og kaffe

Tilberedningen af ristretto ☞, espresso ☞ og kaffe ☞ følger dette mønster.

Eksempel: Således tilbereder du en kop kaffe.

Forudsætning: Din ENA er driftsklar.

- ▶ Drej kaffeudløbet på position »1 kop«.



- ▶ Stil koppen ind under kaffeudløbet.
- ☞ ▶ Berør symbol kaffe for at starte tilberedningen. Symbolerne kaffe ☞ og kaffestyrke (☞ eller ☞) blinker, den forudindstillede vandmængde løber ned i koppen. Tilberedelsen stopper automatisk. Din ENA er igen driftsklar.

- i** For at tilberede **to kopper** kaffe drejes kaffeudløbet til position »2 kopper«. Berør symbol kaffe ☞ for at starte tilberedning af to kopper.

Fast tilpasning af vandmængden til koppernes størrelse

Du kan nemt og konstant tilpasse vandmængden for alle kaffespecialiteter til kopstørrelsen. Følgende eksempel viser, hvordan du kan indstille mængden en gang for alle. Ved alle andre tilberedninger benyttes denne mængde vand.

- i** Justering af vandmængden i forhold til kopstørrelse fungerer kun ved **tilberedning af en kop**. Ved tilberedning af to kopper fordobles denne indstillede mængde.

Eksempel: Fast tilpasning af mængden af espresso til kopstørrelsen.

Forudsætning: Din ENA er driftsklar.

- ▶ Drej kaffeudløbet på position »1 kop«.



- ▶ Stil koppen ind under kaffeudløbet.
- ☞ ▶ Berør symbol espresso i **ca. 3 sekunder**, indtil symbolerne ristretto ☞ og kaffe ☞ vises igen.
- ☞ ▶ **Slip symbol espresso.** Espresso tilberedes. Symbolerne espresso ☞ og kaffestyrke (☞ eller ☞) blinker.
- ☞ ▶ Berør symbol espresso, så snart der er tilstrækkeligt espresso i koppen. Tilberedningen stopper. Vandmængden for en espresso er gemt. Symbolerne espresso ☞ og kaffestyrke (☞ eller ☞) blinker, indtil maskinen er driftsklar igen.
- i** Du kan til hver en tid ændre denne indstilling, i det du gentager proceduren.

Indstilling af kværnen

Du kan frit tilpasse kværnen til din kaffes ristningsgrad.

FORSIGTIG

Hvis du indstiller malefinheden mens maleværker er i ro, kan der opstå skader på drejeknappen til indstilling af malefinheden.

- ▶ Indstil kun malefinheden mens maleværker kører.

- i** For at indstille en grov formalingsgrad drejes drejeknappen til venstre; for en finere indstilling af formalingsgraden drejes den mod højre.

2 Tilberedning

Du kan se om formalingsgraden er indstillet korrekt, når kaffen jævnt løber ud af kaffeudløbet. Desuden opstår der en tæt, fin crema.

Eksempel: Justering af formalingsgraden **mens** der tilberedes en »stærk« espresso.

- ▶ Drej kaffeudløbet på position »1 kop«.



- ▶ Stil koppen ind under kaffeudløbet.
- ▶ Åbn afdækning drejeknap til indstilling af formalingsgrad.

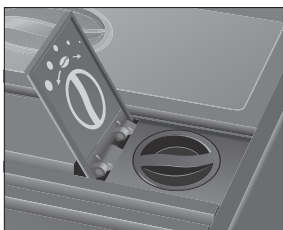

- ☼ ▶ Berør symbol kaffestyrke »stærk«.
- ☼ ▶ Symbol kaffestyrke »stærk« ☼ lyser.
- ☼ ▶ Berør symbol espresso for at starte tilberedningen.
- ▶ Sæt drejeknappen for maleindstillingen i den ønskede position, **mens** kværnen kører. Den forudindstillede vandmængde løber ned i koppen. Tilberedelsen stopper automatisk.
- i** Bemærk at ændring af formalingsgraden først påvirker kaffer resultatet ved anden tilberedning.

Malet kaffe

Via pulverskakten til formalet kaffe har du mulighed for at anvende en anden, for eksempel koffeinfri, kaffe.

- i** Anvend ikke for fint malet kaffe. Denne kan tilstoppe systemet og kaffen løber kun igennem drypvis.
- i** Tilberedning af to kopper med malet kaffe er ikke mulig. Står kaffeudløbet på position »2 kopper«, tilberedes kun en kop.
- i** Påfyld aldrig mere end en strøget måleske malet kaffe.
- i** Den ønskede kaffespecialitet skal tilberedes inden for ca. 1 minut efter påfyldning af den malede kaffe. Ellers afbryder ENA proceduren og er driftsklar igen.
- i** Hvis du har påfyldt for lidt malet kaffe, blinker symbolerne ☼, ☼, ☼ og ☼, og ENA afbryder processen.

Tilberedningen af alle kaffespecialiteter, der er baseret på malet kaffe, følger dette mønster.

Eksempel: Tilberedning af en kop kaffe med malet kaffe.

Forudsætning: Din ENA er driftsklar.

- ▶ Stil koppen ind under kaffeudløbet.
- ▶ Åbn pulverskakten for malet kaffe. Symbol malet kaffe ☼ lyser.
- ▶ Sæt påfyldningstragten for malet kaffe på pulverskakten.

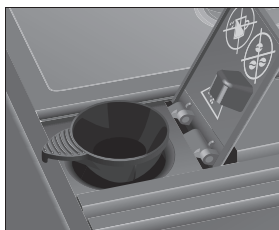

- ▶ Fyld en strøget doserings ske malet kaffe i påfyldningstragten.
- ▶ Luk pulverskakten for malet kaffe. Symbolerne ☼, ☼, ☼ og ☼ blinker. Symbolerne ☼, ☼ og ☼ lyser.



- ▶ Berør symbol kaffe for at starte tilberedningen.
Symbol kaffe  blinker, den forudindstillede vandmængde løber ned i koppen.
Tilberedelsen stopper automatisk. Din ENA er igen driftsklar.

3 Daglig drift

Tænd maskinen

Den daglige service på maskinen og hygiejnen ved håndteringen af kaffe og vand er grundlaget for et konstant perfekt kafferesultat i koppen. Skift derfor vandet **dagligt**.

Efter tænding gennemføres en automatisk skylning af maskinen.

- ▶ Stil en beholder ind under kaffeudløbet.
- ▶ Tryk på til/fra-knappen for at tænde maskinen.
Symbolerne ,  og  blinker, maskinen varmer op.
Maskinen skylles, der løber vand ud af kaffeudløbet. Skylningen stopper automatisk.
Din ENA er nu driftsklar.



Daglig vedligeholdelse

For at du får glæde af din ENA i lang tid og altid få den optimale kaffekvalitet, skal maskinen vedligeholdes hver dag.

- ▶ Træk spildbakken ud.
- ▶ Tøm kaffegrumsbeholderen og spildbakken og skyl dem med varmt vand.
- ▶ Sæt kaffegrumsbeholderen og spildbakken i igen.
- ▶ Skyl vandbeholderen med klart vand.
- ▶ Tør maskinens overflade af med en ren, blød, fugtig klud (f.eks. mikrofiber).

Sluk maskinen

Ved slukning af ENA skylles systemet automatisk, hvis der er blevet tilberedt en kaffespecialitet.

- ▶ Stil en beholder ind under kaffeudløbet.
- ▶ Tryk på tænd/sluk-knappen.
Symbolerne ,  og  blinker. Maskinen skylles, der løber vand ud af kaffeudløbet. Skylningen stopper automatisk. Din ENA er slukket.
- ▶ Når ENA slukkes på til/fra-knappen, forbruger maskinen **ingen standby-energi**.
- ▶ Hvis maskinen ikke benyttes i 2 timer, slukker ENA **automatisk** for at spare energi.

4 Faste indstillinger i programmeringsfunktionen

Isætning og aktivering af filter

Din ENA skal ikke længere afkalkes hvis du anvender filterpatronen CLARIS Blue. Hvis du ikke har aktiveret filterpatronen ved den første ibrugtagning, kan du efterfølgende gøre dette.

- ▶ Gemmenfør proceduren »Isætning af filter« uden afbrydelser. Således kan du være sikker på at din ENA fungerer optimalt.

Forudsætning: Din ENA er driftsklar.

- ▶ Berør symbolerne  og  **samtidigt i ca. 2 sekunder.**

Symbolerne , ,  og  lyser kraftigt.

- ▶ Berør symbol filter i **ca. 2 sekunder.**
Symbol vandtank  lyser.
- ▶ Fjern vandbeholderen.
- ▶ Vip filterholderen op.

5 Vedligeholdelse

- ▶ Indsæt filterpatronen i vandbeholderen med let tryk.

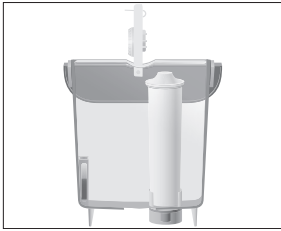

- ▶ Luk filterholderen. Den går hørbart i hak.
- i** Efter to måneder er filterets virkning opbrugt. Indstil tidsforløbet på filterholderen i vandbeholderen ved hjælp af en datoskive.
- ▶ Fyld vandbeholderen med rent, koldt vand og sæt den i igen.
Symbol grumsbeholder lyser.
- ▶ Tøm spildbakken og kaffegrumsbeholderen og sæt den i igen.
Symbol filter lyser.
- ▶ Berør symbol filter for at starte filterskylningen.
Symbolerne , , og blinker. Filteret skylles.
Filterskylningen stopper automatisk. Symbol grumsbeholder lyser.
- ▶ Tøm spildbakken og kaffegrumsbeholderen og sæt den i igen.
Symbolerne , og blinker, maskinen varmer op. Din ENA er igen driftsklar.

Justering af vandets hårdhed

- i** Indstilling af vandets hårdhed er ikke nødvendigt, hvis du anvender filterpatronen CLARIS Blue og har aktiveret denne.

Jo hårdere vandet er, jo oftere skal din ENA afkalkes. Derfor er det vigtigt at indstille vandets hårdhed korrekt.

Følgende trin for vandets hårdhed kan indstilles:

Vandets hårdhed	Visning på symbol-displayet
Trin 1: 1-15° dH	1 symbol lyser
Trin 2: 16-23° dH	2 symboler lyser
Trin 3: 24-30° dH	3 symboler lyser

Eksempel: Indstilling af vandets hårdhed fra »trin 2« () til »trin 3« ()

Forudsætning: Din ENA er driftsklar.

- ▶ Berør symbolerne og **samtidigt i ca. 2 sekunder.**
Symbolerne , , og lyser kraftigt.
- ▶ Berør symbol afkalkning **kort.**
Symbolerne , og lyser.
- ▶ Berør symbol kaffe.
Symbolerne , og lyser.
- ▶ Berør symbol afkalkning for at bekræfte vandets hårdhed på »trin 3«.
Din ENA er igen driftsklar.

5 Vedligeholdelse

Din ENA indeholder følgende integrerede vedligeholdelsesprogrammer:

- Rensning af maskinen
- Afkalkning af maskinen
- Udskiftning af filter

Rensning af maskinen

Efter 180 tilberedelser eller 80 opstartsskylninger kræver ENA at blive rensset.

FORSIGTIG

Skader på maskinen og rester i vandet på grund af forkerte rensmidler kan ikke udelukkes.









- ▶ Anvend udelukkende originale JURA-serviceprodukter.

- i** Renseprogrammet varer ca. 15 minutter.
- i** Afbryd ikke renseprogrammet. Kvaliteten af rensningen nedsættes herved.
- i** JURA-rensetabletter kan købes i specialbutikker.





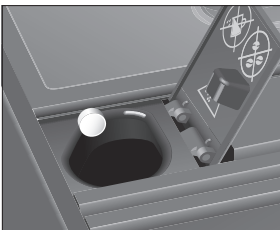

Forudsætning: Din ENA er driftsklar. Symbol rensning  lyser.

- ▶ Drej kaffeudløbet på position »2 kopper«.













-  ▶ Berør symbol rensning i **ca. 2 sekunder**. Symbol grumsbeholder  lyser.
- ▶ Tøm spildbakken og kaffegrumsbeholderen og sæt den i igen. Symbol rensning  lyser.
- ▶ Stil en beholder ind under kaffeudløbet.
-  ▶ Berør symbol rensning. Symbolerne , ,  og  blinker, der løber vand ud af kaffeudløbet. Proceduren afbrydes, symbol malet kaffe  lyser.
- ▶ Åbn pulverskakten for malet kaffe og ilæg en JURA-rensetablet.



- ▶ Luk pulverskakten for malet kaffe. Symbol rensning  lyser.
-  ▶ Berør symbol rensning. Symbolerne , ,  og  blinker, der løber vand ud af kaffeudløbet flere gange.

Proceduren afbrydes, symbol grumsbeholder  lyser.

- ▶ Tøm spildbakken og kaffegrumsbeholderen og sæt den i igen. Symbolerne ,  og  blinker. Maskinen varmer op. Din ENA er igen driftsklar.

Rensning af maskinen uden opfordring: Du kan altid udløse proceduren "Rensning af maskinen" manuelt, hvis maskinen er driftsklar. Berør symbolerne  og  **samtidigt i ca. 2 sekunder**. Symbolerne , ,  og  eller  lyser kraftigt. Fortsæt med den **første opfordring til handling** (markeret med ▶), som beskrevet i dette kapitel.

Afkalkning af maskinen

ENA kalker til ved brug og opfordrer automatisk til at blive afkalket. Tilkalkningen afhænger af vandets hårdhedsgrad på det sted, hvor maskinen bruges.

FORSIGTIG

Irritationer ved hud- og øjenkontakt med afkalkningsmidlet kan ikke udelukkes.

- ▶ Undgå hud- og øjenkontakt.
- ▶ Skyl afkalkningsmidlet af med klart vand. Opsøg læge ved øjenkontakt.

FORSIGTIG

Skader på maskinen og rester i vandet på grund af forkerte afkalkningsmidler kan ikke udelukkes.

- ▶ Anvend udelukkende originale JURA-serviceprodukter.

FORSIGTIG

Ved afbrydelse af afkalkningsprocessen kan skader på maskinen ikke udelukkes.

- ▶ Gennemfør afkalkningen helt.

FORSIGTIG



Skader på følsomme flader (f.eks. marmor) ved kontakt med afkalkningsmidlet kan ikke udelukkes.

- ▶ Fjern eventuelle stænk med den samme.







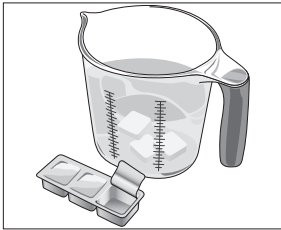

5 Vedligeholdelse









- i** Afkalkningsprogrammet varer ca. 40 minutter.
- i** JURA-afkalkningstabletter kan købes i specialbutikker.
- i** Hvis du anvender en CLARIS filterpatron Blue og denne er aktiveret, vises der en opfordring til at afkalke.







Forudsætning: Din ENA er driftsklar. Symbol afkalkning  lyser.

- i** ▶ Berør symbol afkalkning i **ca. 2 sekunder**. Symbol grumsbeholder  lyser.
 - ▶ Tøm spildbakken og kaffegrumsbeholderen og sæt den i igen. Symbol vandtank  blinker.
 - ▶ Fjern vandbeholderen og tøm den.
 - ▶ Opløs indholdet af en blister-skål (3 JURA-afkalkningstabletter) fuldstændigt i en beholder med 500 ml vand. Dette kan tage nogle minutter.



- ▶ Hæld opløsningen i den **tomme** vandtank og sæt vandtanken i. Symbol afkalkning  lyser.
- i** ▶ Berør symbol afkalkning. Symbolerne , ,  og  blinker, vandet løber direkte ned i spildbakken. Proceduren afbrydes, symbol grumsbeholder  blinker.
 - ▶ Tøm spildbakken og kaffegrumsbeholderen og sæt den i igen. Symbol vandtank  lyser.
 - ▶ Fjern vandtanken og **skyl den grundigt**.
 - ▶ Fyld vandbeholderen med rent, koldt vand og sæt den i igen. Symbol afkalkning  lyser.

- i** ▶ Berør symbol afkalkning. Symbolerne , ,  og  blinker, vandet løber direkte ned i spildbakken. Symbolerne ,  og  blinker, vandet løber ud af kaffeudløbet. Proceduren afbrydes, symbol grumsbeholder  lyser.
 - ▶ Tøm spildbakken og kaffegrumsbeholderen og sæt den i igen. Din ENA er igen driftsklar.
- i** I tilfælde af en uforudset afbrydelse af afkalkningen skal vandbeholderen skylles grundigt.

Afkalkning af maskinen uden opfordring: Du kan altid udløse proceduren "Afkalkning af maskinen" manuelt, hvis maskinen er driftklar. Berør symbolerne  og  **samtidigt i ca. 2 sekunder**. Symbolerne , ,  og  lyser kraftigt. Fortsæt med **den første opfordring til handling** (markeret med ▶), som beskrevet i dette kapitel.

Udskiftning af filter

- i** Efter gennemløb af 50 liter vand igennem filteret er dets virkning opbrugt. Din ENA skal have skiftet filter.
- i** Efter to måneder er filterets virkning opbrugt. Indstil tidsforløbet på filterholderen i vandbeholderen ved hjælp af en datoskive.
- i** Hvis filterpatronen CLARIS Blue ikke er aktiveret i programmeringsfunktionen, vises der ikke en opfordring til at skifte filter.

Forudsætning: Din ENA er driftsklar. Symbol filter  lyser.

- i** ▶ Berør symbol filter i **ca. 2 sekunder**. Symbol vandtank  lyser.
 - ▶ Fjern vandbeholderen.
 - ▶ Vip filterholderen op og fjern den gamle filterparton.

- ▶ Indsæt den nye filterpatron i vandbeholderen med let tryk.



- ▶ Luk filterholderen. Den går hørbart i hak.

i Efter to måneder er filterets virkning opbrugt. Indstil tidsforløbet på filterholderen i vandbeholderen ved hjælp af en datoskive.

- ▶ Fyld vandbeholderen med rent, koldt vand og sæt den i igen.
Symbol grumsbeholder lyser.
- ▶ Tøm spildbakken og kaffegrumsbeholderen og sæt den i igen.
Symbol filter lyser.
- U** ▶ Berør symbol filter for at starte filterskyllning. Symbolerne , , og blinker. Filteret skylles. Vandet løber direkte ned i spildbakken.
Filterskyllningen stopper automatisk. Symbol grumsbeholder lyser.
- ▶ Tøm spildbakken og kaffegrumsbeholderen og sæt den i igen.
Maskinen varmer op. Din ENA er igen driftsklar.

Udskiftning af filter uden opfordring: Hvis filteret er aktiveret, kan du altid udløse proceduren "Udskiftning af filter" manuelt, hvis maskinen er driftsklar. Berør symbolerne og **samtidigt i ca. 2 sekunder.** Symbolerne , og lyser kraftigt. Fortsæt med **den første opfordring til handling** (markeret med ▶), som beskrevet i dette kapitel.

Afkalkning af vandbeholderen

Vandbeholderen kan kalke til. For at kunne sikre en fejlfri funktion, bør du afkalke vandbeholderen af og til.





















- ▶ Fjern vandbeholderen.
- ▶ Hvis du benytter en filterpatron CLARIS, skal denne fjernes.
- ▶ Afkalk med et gængs, mildt afkalkningsmiddel i henhold til producentens vejledning.
- ▶ Skyl vandbeholderen grundigt.
- ▶ Hvis du benytter en filterpatron CLARIS, skal denne indsættes igen.
- ▶ Fyld vandbeholderen med rent, koldt vand og sæt den i igen.

Rensning af bønnebeholderen







Kaffebønner kan have et tyndt lag fedt, der sætter sig på siderne af bønnebeholderen. Disse rester kan have en negativ effekt på kafferesultatet. Rens derfor bønnebeholderen af og til.

- U** ▶ Tryk på til/fra-knappen for at slukke maskinen.
- ▶ Tag strømstikket ud af kontakten.
- ▶ Fjern afdækningen for bønnebeholderen.
- ▶ Fjern kaffebønner med en støvsuger.
- ▶ Rens bønnebeholderen med en tør, blød klud.
- ▶ Fyld friske bønner i bønnebeholderen og luk bønnebeholderens afdækning.

6 Meddelelser på symbol-displayet

Meddelelse (Visning på symbol-displayet)	Årsag/konsekvens	Handling
Symbol vandtank  lyser.	Vandbeholderen er tom eller ikke sat rigtigt i. Ingen tilberedelse mulig.	<ul style="list-style-type: none"> ▶ Fyld vandbeholderen (se kapitel 1 »Forberedelse og opstart – Påfyldning af vandbeholderen«). ▶ Sæt vandbeholderen i.
Symbol grumsbeholder  lyser.	Kaffegrumsbeholderen er fyldt op. Der kan ikke tilberedes kaffespecialiteter.	▶ Tøm kaffegrumsbeholder og spildbakke (se kapitel 3 »Daglig drift – Daglig vedligeholdelse«).
Symbol grumsbeholder  blinker.	Spildbakken er ikke sat i eller er ikke sat korrekt i. Ingen tilberedelse mulig.	▶ Sæt spildbakken i.
Symbolerne  ,  ,  ,  og  blinker.	Aromalåget på bønnebeholderen er ikke sat på eller ikke sat rigtigt på.	▶ Sæt aromaafdækningen i rigtigt.
Symbolerne  ,  ,  og  eller  lyser kraftigt.	Du befinder dig i programmeringsfunktion.	▶ Berør symbol  eller symbol  for at afslutte programmeringsfunktionen. Din ENA er igen driftsklar.
ENA er driftsklar, symbol rensning  lyser.	Din ENA kræver rensning.	▶ Gennemfør rensning (se kapitel 5 »Vedligeholdelse – Rensning af maskinen«).
ENA er driftsklar, symbol afkalkning  lyser.	Din ENA kræver afkalkning.	▶ Gennemfør afkalkning (se kapitel 5 »Vedligeholdelse – Afkalkning af maskinen«).
ENA er driftsklar, symbol filter  lyser.	Efter gennemløb af 50 liter er virkningen af filterpatronen CLARIS Blue opbrugt.	▶ Udskift filterpatron CLARIS Blue (se kapitel 5 »Vedligeholdelse – Udskiftning af filter«).
Tilberedning af malet kaffe: efter påfyldning af malet kaffe blinker symbolerne  ,  og  kort.	Der er blevet påfyldt for lidt malet kaffe, ENA afbryder proceduren.	▶ Påfyld mere malet kaffe ved den næste tilberedning (se kapitel 2 »Tilberedning – Malet kaffe«).

7 Løsning af problemer

Problem	Årsag/konsekvens	Handling
Ved tilberedning af kaffe flyder kaffen kun dråbevis.	Kaffen eller den malede kaffe er malet for fint og tilstopper systemet.	► Indstil kværnen til en grovere malefinhed eller benyt malet kaffe (se kapitel 2 »Tilberedning – Indstilling af kværnen«).
Symbol vandtank  lyser, selvom vandtanken er fuld.	Flyderen i vandbeholderen har sat sig i klemme.	► Afkalk vandbeholderen (se kapitel 5 »Vedligeholdelse – Afkalkning af vandbeholderen«).
Symboleterne  og  blinker skiftevist.	Systemet skal fyldes med vand.	► Fyld vandbeholderen (se kapitel 1 »Forberedelse og opstart – Påfyldning af vandbeholderen«). ► Berør et af symboleterne  eller  . Systemet fyldes med vand.
Kværnen støjer meget.	Der er fremmedlegemer i kværnen.	► Kontakt kundeservice for dit land (se kapitel 11 »JURA-kontakt / Juridiske informationer«).
Efter tænding af ENA blinker symbol rensning  i 5 sekunder. Derefter slukker maskinen.	Hvis maskinen igennem længere tid har været udsat for kulde, er opvarmningen blokeret af sikkerhedsmæssige årsager.	► Opvarm maskinen ved stuetemperatur.
Efter tænding af ENA blinker et af symboleterne (bortset fra ) i 5 sekunder. Derefter slukker maskinen.	–	► Kontakt kundeservice for dit land (se kapitel 11 »JURA-kontakt / Juridiske informationer«).

i Hvis problemerne ikke kan løses, kontakt venligst kundeservice for dit land (se kapitel 11 »JURA-kontakt / Juridiske informationer«).













8 Transport og miljørigtig bortskaffelse

Transport / tømning af system

Gem emballagen for ENA. Den fungerer som beskyttelse ved transport.

For at beskytte ENA mod frost ved transport, skal systemet tømmes.

Forudsætning: Din ENA er driftsklar.

- ▶ Stil en beholder ind under kaffeudløbet.
- ▶ Berør symbolerne  og  **samtidigt i ca. 2 sekunder.**
Symbolerne , ,  og  eller  lyser kraftigt.
- ▶ Fjern vandbeholderen og tøm den.
Symbolerne  og  lyser.
-  ▶ Berør symbol espresso
Der løber varmt vand ud, indtil systemet er tomt.
Symbol vandtank  lyser.
-  ▶ Tryk på till/fra-knappen for at slukke maskinen.

Bortskaffelse

Bortskaf gamle maskiner, så de ikke belaster miljøet.



Gamle maskiner indeholder værdifulde ressourcer, der kan genbruges og derfor også skal tilføres en genbrugscyklus. Bortskaf derfor gamle maskiner via hertil egnede samlesystemer.

9 Tekniske data

Spænding	220-240 V ~, 50 Hz
Effekt	1450 W
Konformitetstegn	CE 
Energiforbrug Energisparefunktion »tændt« (symbolerne lyser svagere)	ca. 4,0 Wh
Pumpetryk	statisk maks. 15 bar
Indholdsmængde for vandbeholderen (uden filter)	1,1 l
Indholdsmængde for bønnebeholderen	125 g
Indholdsmængde for kaffegrumsbeholderen	ca. 9 portioner
Kabellængde	ca. 1,1 m
Vægt	ca. 8,9 kg
Mål (B x H x D)	23 x 32,3 x 44,5 cm

Anvisning for kontrollant (gentaget prøvning i henhold til DIN VDE 0701-0702): Det centrale jordingspunkt befinder sig på maskinens underside, i umiddelbar nærhed af strømkablet.

10 Indeks

A

- Adresser 71
- Afkalkning
 - Maskine 63
 - Vandbeholder 65
- Aromalåg
 - Bønnebeholder med aromalåg 52

B

- Bønnebeholder
 - Bønnebeholder med aromalåg 52
 - Påfyldning 56
 - Rensning 65
- Bortskaffelse 68

C

- Centralt jordingspunkt 68

D

- Display
 - Symbol-display 53
- Display, meddelelser 66
- Displaymeddelelser 66
- Drejeknap til indstilling af formalingsgrad 53

E

- Energisparefunktion 58
- Espresso 59

F

- Faste indstillinger i programmeringsfunktionen 61
- Fast tilpasning af vandmængden til koppernes størrelse 59
- Fejl
 - Løsning af problemer 67
- Filter
 - Isætning og aktivering 61
 - Udskiftning 64
- Filterpatron CLARIS Blue
 - Isætning og aktivering 61
 - Udskiftning 64
- Formalingsgrad
 - Drejeknap til indstilling af formalingsgrad 53
- Første opstart 56
 - Med aktivering af filterpatronen 56
 - Uden aktivering af filterpatronen 57

H

- Hotline 71

I

- Indstillinger
 - Faste indstillinger i programmeringsfunktionen 61
- Internet 56

J

- Jordingspunkt 68
- JURA
 - Internet 56
 - Kontakt 71
 - Website 56

K

- Kaffe 59
- Kaffegrumsbeholder 52
- Kaffepulver
 - Malet kaffe 60
- Kaffeudløb
 - Drejeligt kaffeudløb 52, 58
- Knap
 - Tænd/sluk-knap 52
- Kontakt 71
- Kopplatform 52
- Korrekt brug 54
- Kundeservice 71

L

- Løsning af problemer 67

M

- Malefinhed
 - Indstilling af maleværket 59
- Malet kaffe 60
 - Pulverskakt for malet kaffe 53
- Maskine
 - Afkalkning 63
 - Opstilling 56
 - Rensning 62
 - Sluk 61
 - Tænd 61

O

- Opstart, første 56
 - Med aktivering af filterpatronen 56
 - Uden aktivering af filterpatronen 57
- Opstilling
 - Opstilling af maskinen 56

P

- Påfyldning
 - Bønnebeholder 56
 - Vandbeholder 57
- Problemer
 - Løsning af problemer 67
- Programmeringsfunktion 61
 - Justering af vandets hårdhed 62
- Pulverskakt
 - Pulverskakt for malet kaffe 53

R

- Rensning
 - Bønnebeholder 65
 - Maskine 62
- Ristretto 59

S

- Sikkerhed 54
- Sikkerhedsanvisninger 54
- Sluk 61
- Spildebakke 52
- Strømkabel 52
- Strømtilførsel
 - Tekniske data 68
- Symbol
 - Afkalkning 53
 - Espresso 53
 - Filter 53
 - Grumsbeholder 53
 - Kaffe 53
 - Kaffestyrke 53
 - Malet kaffe 53
 - Rensning 53
 - ristretto 53
 - Vandtank 53
- Symbolbeskrivelse 51
- Symbol-display 53
- Meddelelser 66

T

- Tænd 61
- Tekniske data 68
- Telefon 71
- Tilberedning 58
 - Espresso 59
 - Kaffe 59
 - Malet kaffe 60
 - Ristretto 59
- Tømning af system 68
- Transport 68

V

- Vandbeholder 52
- Afkalkning 65
- Påfyldning 57
- Vandets hårdhed
 - Justering af vandets hårdhed 62
 - Undersøgelse af vandets hårdhed 58
- Vedligeholdelse 62
 - Daglig vedligeholdelse 61
- Ventilationsslidser 52

W

- Website 56

11 JURA-kontakt / Juridiske informationer

JURA Elektroapparate AG
Kaffeeweltstrasse 10
CH-4626 Niederbuchsiten
Tlf. +41 (0)62 38 98 233

@ Yderligere kontaktdata for dit land finder du online på www.jura.com.

Retningslinjer

Maskinen opfylder de følgende direktiver:

- 2006/95/EF – Lavspændingsdirektiv
- 2004/108/EF – Elektromagnetisk kompatibilitet
- 2009/125/EF – Energidirektiv
- 2011/65/EF – RoHS-direktiv

Tekniske ændringer

Tekniske ændringer forbeholdes. De illustrationer, der indgår i denne betjeningsvejledning, er stiliserede og viser ikke maskinens originale farver. Din ENA kan afvige i detaljer.

Feedback

Din mening er vigtig for os! Benyt kontakt-linket på www.jura.com.

Ophavsret

Brugervejledningen indeholder informationer, der er ophavsretligt beskyttet. Det er ikke tilladt, at fotokopiere eller oversætte denne til et andet sprog uden skriftlig samtykke fra JURA Elektroapparate AG.



Käyttöohje ENA Micro 5



fi

ENA Micro 5



Ohjauslaitteet	4
Tärkeitä ohjeita	6
Määräysten mukainen käyttö	6
Turvallisuutesi takia	6
1 Valmistelut ja käyttöönotto	8
Laitteen sijoittaminen	8
Papusäiliön täyttäminen	8
Ensimmäinen käyttöönotto	8
Ensimmäinen käyttöönotto ja suodatinpatruunan aktivointi	8
Ensimmäinen käyttöönotto ilman suodatinpatruunan aktivointia	9
Vesisäiliön täyttäminen	9
Veden kovuuden määrittäminen	10
2 Valmistus	10
Pyöritettävä kahvisuutin	10
Ristretto, espresso ja kahvi	11
Veden määrän sovittaminen pysyvästi kupin kokoon	11
Jauhimen säätäminen	12
Jauhettu kahvi	12
3 Päivittäinen käyttö	13
Laitteen käynnistys	13
Päivittäinen huolto	13
Laitteen poiskytkentä	13
4 Pysyvät asetukset ohjelmointitilassa	13
Suodattimen asennus ja aktivointi	13
Veden kovuuden asettaminen	14
5 Huolto	14
Laitteen puhdistaminen	15
Laitteen kalkinpoisto	16
Suodattimen vaihtaminen	17
Vesisäiliön kalkinpoisto	17
Papusäiliön puhdistaminen	18
6 Ilmoitukset symbolinäytössä	19
7 Häiriöiden korjaaminen	20
8 Kuljetus ja ympäristöä koskevien säännösten mukainen hävittäminen	21
Kuljetus / Järjestelmän tyhjentäminen	21
Hävittäminen	21
9 Tekniset tiedot	21
10 Hakemisto	22
11 JURA-yhteystiedot / Oikeudelliset huomautukset	24

Symbolien kuvaukset

Varoitusohjeet

 VAROITUS	Ota aina huomioon tiedot, jotka on merkitty sanoilla HUOMIO tai VAROITUS ja varoituskuvilla. Huomautussana VAROITUS viittaa mahdollisiin vakaviin loukkaantumisiin ja huomautussana HUOMIO mahdollisiin vähäisiin loukkaantumisiin.
 HUOMIO	HUOMIO osoittaa tilanteet, jotka voivat johtaa vaurioihin laitteessa.

Käytetyt symbolit

	Toimintavaatimus. Tässä sinulta vaaditaan toimintaa.
	Ohjeet ja vinkit, joiden ansiosta voit käyttää ENA-laitetta entistäkin helpommin.

Ohjauslaitteet

Ohjauslaitteet

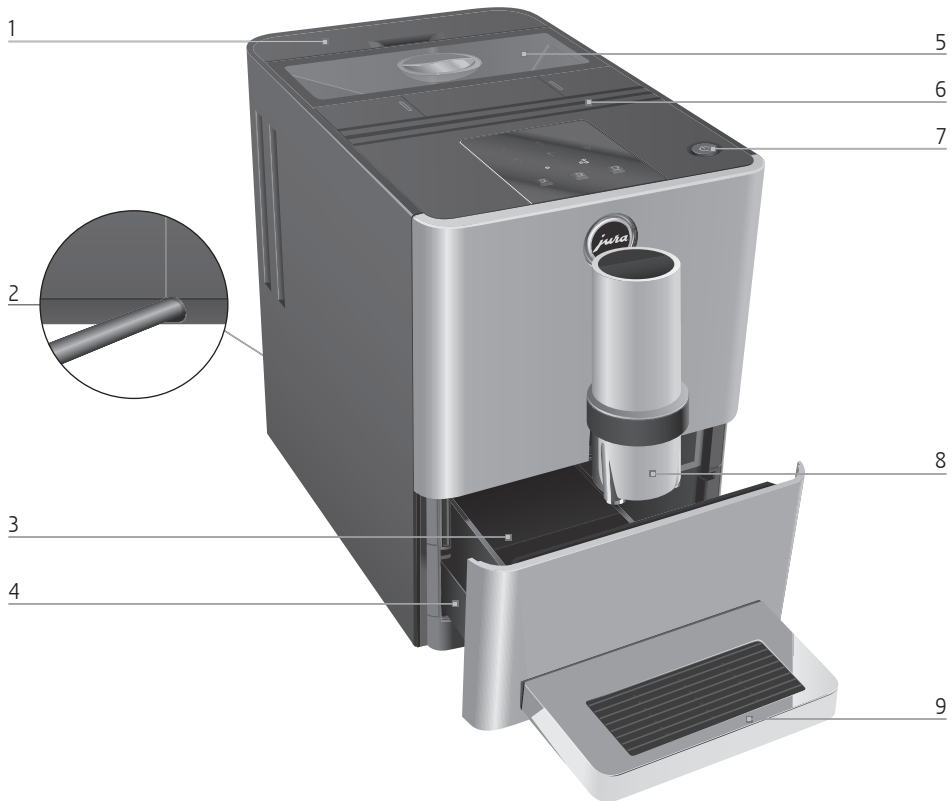

- 1 Vesisäiliö
- 2 Verkkojohto (laitteen takaosa)
- 3 Kahvinporosäiliö
- 4 Ylimääräisen veden astia

- 5 Papusäiliö, jossa arominsuojakansi
- 6 Ilmanvaihtoaukot
- 7 Päälle/Pois-näppäin
- 8 Pyöritettävä kahvisuutin
- 9 Kuppitaso

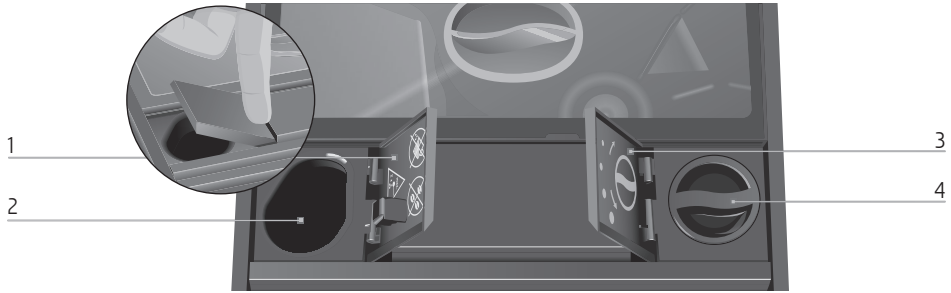

- | | | | |
|---|--|---|--|
| 1 | Jauhetulle kahville tarkoitetun jauhesäiliön kansi | 3 | Jauhatusasteen säädön kääntökytkimen kansi |
| 2 | Jauhetulle kahville tarkoitettu jauhesäiliö | 4 | Jauhatusasteen säädön kääntökytkin |

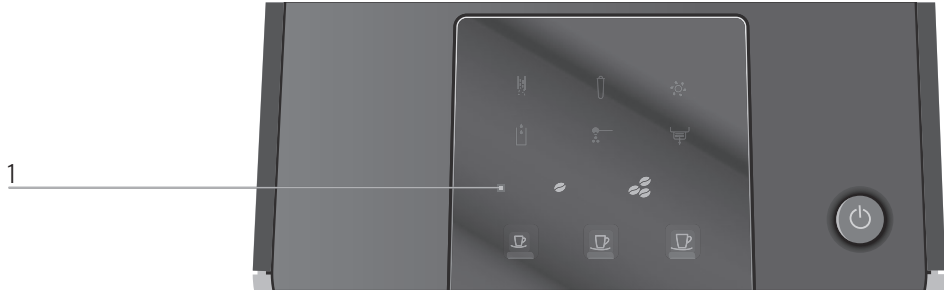

- | | | | |
|---|--------------------------|-------------------|-----------------------------------|
| 1 | Symbolinäyttö | ☉ | Symboli kahvin vahvuus »normaali« |
| | Symboli kalkinpoisto | ☕ | Symboli kahvin vahvuus »vahva« |
| | Symboli suodatin | Symboli ristretto | |
| | Symboli puhdistus | Symboli espresso | |
| | Symboli vesisäiliö | Symboli kahvi | |
| | Symboli jauhettu kahvi | | |
| | Symboli kahvinporosäiliö | | |

Tärkeitä ohjeita

Määräysten mukainen käyttö

Laitte on suunniteltu ja rakennettu kotitalouskäyttöön. Se on tarkoitettu vain kahvin valmistamiseen. Kaikki muunlainen käyttö on määräysten vastaista. JURA Elektroapparaate AG ei vastaa seurauksista, jotka johtuvat määräysten vastaisesta käytöstä.

Lue ja noudata tätä käyttöohjetta täysin ennen laitteen käyttöä. Takuu ei koske vaurioita tai puutteita, jotka ovat aiheutuneet käyttöohjeen noudattamatta jättämisestä. Säilytä tätä käyttöohjetta laitteen lähellä ja anna se seuraavalle käyttäjälle.

Turvallisuutesi takia

Lue huolellisesti seuraavat tärkeät turvallisuusohjeet ja noudata niitä.

Näin vältät sähköiskusta aiheutuvan hengenvaaran:

- Älä käytä koskaan laitetta, jossa on vaurioita tai jonka verkkojohto on vaurioitunut.
- Jos havaitset merkkejä vaurioista, esimerkiksi savun hajua, irrota laite heti verkosta ja ota yhteyttä JURAn huoltopalveluun.

- Jos laitteen verkkojohto vaurioituu, se on korjattava joko JURAssa tai valtuutetussa JURAn huoltopalvelupisteessä.
- Huolehdi, että ENA ja verkkojohto eivät ole kuumien pintojen lähellä.
- Huolehdi, että verkkojohto ei puristu tai hierry teräviin reunoihin.
- Älä koskaan avaa ja korjaa laitetta. Älä tee laitteeseen mitään muutoksia, joita ei ole kuvattu käyttöohjeessa. Laitteessa on sähköä johtavia osia. Avaaminen aiheuttaa hengenvaaran. Korjauksia saavat tehdä vain valtuutetut JURAn huoltopalvelupisteet alkuperäisillä vara- ja lisäosilla.

Vaurioitunut laite ei ole turvallinen ja voi aiheuttaa loukkaantumisia ja tulipalon. Vältä vauriot ja niiden myötä mahdolliset loukkaantumiset ja paloriskit seuraavilla tavoilla:

- Älä koskaan jätä verkkojohtoa roikkumaan vapaana. Verkkojohto voi aiheuttaa kompastumisen tai vaurioitua.
- Suojaa ENA sään vaikutuksilta, esim. sateelta, pakkaselta ja suoralta auringonpaisteelta.
- Älä upota ENA-laitetta, verkkojohtoa tai liitäntöjä veteen.

- Älä pane ENA-laitetta tai sen erillisiä osia astianpesukoneeseen.
 - Kytke ENA pois päältä Päälle/ Pois-näppäimellä ennen puhdistustöitä. Pyyhi ENA aina kostealla muttei koskaan märällä liinalla ja suojaa se jatkuvilta vesiroiskeilta.
 - Liitä laite vain tyyppikilven mukaiseen verkkojännitteeseen. Tyyppikilpi on kiinnitetty ENA-laitteen alapuolelle. Muut tekniset tiedot esitetään tässä käyttöohjeessa (katso luku 9 »Tekniset tiedot«).
 - Käytä ainoastaan alkuperäisiä JURAn huoltotuotteita. Muut kuin JURAn nimenomaisesti suosittelemat tuotteet voivat vaurioittaa ENA-laitetta.
 - Älä käytä lisätyillä aineilla käsitelyjä tai karamellisoituja kahvipapuja.
 - Täytä vesisäiliö vain raikkaalla, kylmällä vedellä.
 - Älä lisää vettä papyrusäiliöön.
 - Kytke laite pois päältä Päälle/ Pois-näppäimellä, jos laitetta ei käytetä pitkään aikaan, ja irrota sähköpistoke pistorasiasta.
 - Lapset eivät saa suorittaa puhdistus- ja huoltotehtäviä ilman vastuullisen henkilön valvontaa.
 - Älä anna lasten leikkiä laitteella.
 - Pidä alle 8-vuotiaat lapset poissa laitteen läheisyydestä tai valvo heitä keskeytyksittä.
 - Yli 8-vuotiaat lapset saavat käyttää laitetta ilman valvontaa vain, jos heille on selvitetty laitteen turvallinen käyttö. Lasten pitää tunnistaa ja käsittää väärästä käytöstä mahdollisesti aiheutuvat vaarat.
- Henkilöt, myös lapset, jotka
- fyysisten, sensoristen tai henkisten ominaisuuksiensa tai
 - kokemattomuutensa tai tietämättömyytensä
- takia eivät kykene käyttämään laitetta turvallisesti, saavat käyttää laitetta vain vastuussa olevan henkilön valvonnassa tai ohjauksessa.
- Turvallisuus CLARIS Blue -suodatinpatruunaa käsiteltäessä:
- Säilytä suodatinpatruunat lasten ulottumattomissa.
 - Säilytä suodatinpatruunat kuivassa paikassa ja suljetussa pakkauksessa.
 - Suoja suodatinpatruunat kuumuudelta ja suoralta auringonpaisteelta.
 - Älä käytä vaurioituneita suodatinpatruunoita.
 - Älä avaa suodatinpatruunoita.

1 Valmistelut ja käyttöönotto

Tässä luvussa saat tärkeitä tietoja ENA-laitteen sujuvasta käytöstä. Tee valmistelut ENA-laitteeseen vaihe vaiheelta ensimmäisen kahvinautinnon takaamiseksi.

- i** Vieraile internetsivullamme. **JURAn kotisivulta** (www.jura.com) saat kiinnostavia ja ajantasaisia tietoja ENA-laitteestasi ja yleisesti kahvista.

Laitteen sijoittaminen

Ota seuraavat seikat huomioon sijoittaessasi ENA-laitetta:

- Aseta laite vaakatasossa olevalle tasolle, joka ei ole arka vedelle.
- Valitse ENA-laitteen sijoituspaikka niin, että laite on suojassa ylikuumentumiselta. Huolehdi, että ilmanvaihtoaukot eivät peity.

Papusäiliön täyttäminen

HUOMIO

Kahvipavut, jotka on käsitelty lisätyillä aineilla (esim. sokerilla), jauhettu kahvi ja kylmäkuivattu kahvi vaurioittavat jauhinta.

- ▶ Täytä papusäiliö vain käsittelemättömillä kahvipavuilla.
- ▶ Ota papusäiliön arominsuojakansi pois.
- ▶ Poista liat tai vieraat esineet, joita saattaa olla papusäiliössä.
- ▶ Lisää kahvipavut papusäiliöön.
- ▶ Sulje papusäiliö.

Ensimmäinen käyttöönotto

Ensimmäisen käyttöönoton aikana voit valita, haluatko käyttää ENA-laitetta CLARIS Blue -suodatinpatruunojen **kanssa** vai **ilman** niitä. Suosittelemme, että suodatinpatruunaa käytetään, kun veden kovuus on vähintään 10° dH. Jos et tiedä käytetyn veden kovuutta, voit selvittää sen

seuraavaksi (katso luku 1 »Valmistelut ja käyttöönotto – Veden kovuuden määrittäminen«).



- i** Päälle/Pois-näppäin toimii myös virtakytkimenä. Jos ENA on pois päältä, laite ei kuluta energiaa valmistilassa.

VAROITUS

Sähköiskusta aiheutuva hengenvaara vaurioitunutta verkkojohtoa käytettäessä.

- ▶ Älä käytä koskaan laitetta, jossa on vaurioita tai jonka verkkojohto on vaurioitunut.

Edellytys: Papsäiliö on täytetty.

- ▶ Kiinnitä sähköpistoke pistorasiaan.
- ▶ Paina Päälle/Pois-näppäintä laitteen käynnistämiseksi. Symbolit kalkinpoisto  ja suodatin  palavat.







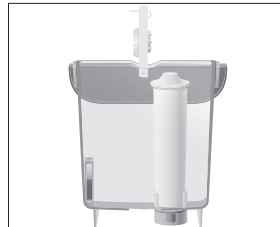





- i** Päätä nyt, haluatko käyttää ENA-laitetta CLARIS Blue -suodatinpatruunoiden **kanssa** vai **ilman** niitä.

Ensimmäinen käyttöönotto ja suodatinpatruunan aktivointi

- ▶ Kosketa symbolia suodatin. Symboli vesisäiliö  palaa.
- ▶ Poista vesisäiliö.
- ▶ Avaa suodatinpidike.
- ▶ Aseta suodatinpatruuna vesisäiliöön kevyesti painamalla.











- ▶ Sulje suodatinpidike. Se lokahtaa kuuluvasti paikalleen.







- i** Suodattimen vaikutus loppuu kahdessa kuukaudessa. Aseta kesto aika vesisäiliön suodatinpidikkeeseen päivämääräkiekon avulla.
- ▶ Täytä vesisäiliö raikkaalla, kylmällä vedellä ja aseta se takaisin paikalleen. Symboli suodatin  palaa.
 - U** ▶ Kosketa symbolia suodatin. Symbolit , ,  ja  vilkkuvat. Suodatin huuhdellaan, vesi valuu suoraan ylimääräisen veden astiaan. Suodattimen huuhtelu pysähtyy automaattisesti. Laite lämpenee. Symbolit ,  ja  vilkkuvat. Laite huuhdellaan, kahvisuuttimesta valuu vettä. Huuhtelu pysähtyy automaattisesti. Symboli kahvinporosäiliö  palaa.
 - ▶ Tyhjennä kahvinporosäiliö ja ylimääräisen veden astia ja huuhtele ne lämpimällä vedellä.
 - ▶ Aseta kahvinporosäiliö ja ylimääräisen veden astia takaisin paikoilleen. Symbolit ristretto , espresso , kahvi  sekä kahvin vahvuus »vahva«  palavat. ENA on nyt käyttövalmis.

Ensimmäinen käyttöönotto ilman suodatinpatruunan aktiivointia









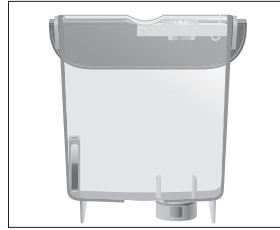

Jos et halua käyttää CLARIS Blue -suodatinpatruunaa, sinun on asetettava veden kovuus. Voit asettaa seuraavat veden kovuustasot:

Veden kovuus	Näkymä symbolinäytössä
Taso 1: 1–15° dH	yksi symboli palaa 
Taso 2: 16–23° dH	kaksi symbolia palaa  
Taso 3: 24–30° dH	kolme symbolia palaa   

- U** ▶ Kosketa symbolia kalkinpoisto. Symbolit ,  ja  palavat.

- ▶ Kosketa yhtä symboleista ,  tai  veden kovuuden asettamiseksi, esim. symbolia  halutessasi »tason 1«.
Symbolit  ja  palavat.
- U** ▶ Kosketa symbolia kalkinpoisto. Symboli vesisäiliö  palaa.
- ▶ Aseta astia kahvisuuttimen alle.
- ▶ Poista vesisäiliö.
- ▶ Täytä vesisäiliö raikkaalla, kylmällä vedellä ja aseta se takaisin paikalleen.



Symbolit ,  ja  vilkkuvat. Järjestelmä täyttyy vedellä, vesi valuu suoraan ylimääräisen veden astiaan. Vaihe pysähtyy automaattisesti. Laite lämpenee. Symbolit ,  ja  vilkkuvat. Laite huuhdellaan, kahvisuuttimesta valuu vettä. Huuhtelu pysähtyy automaattisesti. Symbolit ristretto , espresso , kahvi  sekä kahvin vahvuus »vahva«  palavat. ENA on nyt käyttövalmis.

Vesisäiliön täyttäminen

Laitteen päivittäinen huolto ja kahvin ja veden hygieeninen käsittely on tärkeää, jotta kuppiin tulevan kahvin laatu on täydellinen. Vesi on siksi vaihdettava **päivittäin**.

HUOMIO

Maito, hiilihappopitoinen kivennäisvesi tai muut nesteet voivat vaurioittaa vesisäiliötä tai laitetta.

- ▶ Täytä vesisäiliö vain raikkaalla, kylmällä vedellä.

2 Valmistus

- ▶ Poista vesisäiliö ja huuhtele se kylmällä vedellä.



- ▶ Täytä vesisäiliö raikkaalla, kylmällä vedellä ja aseta se takaisin paikalleen.

Veden kovuuden määrittäminen

Voit selvittää veden kovuuden käyttämällä toimitukseen sisältyviä Aquadur®-koetikkuja.

- ▶ Pidä koetikkua hetken (yhden sekunnin) ajan juoksevasa vedessä.
- ▶ Ravista vesi pois.
- ▶ Odota n. yksi minuutti.
- ▶ Tarkista veden kovuusaste Aquadur®-koetikun värjäytymän mukaan ja pakkauksessa olevan kuvauksen avulla.

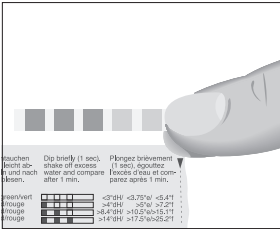

Nyt voit asettaa veden kovuuden.

2 Valmistus

- i** Voit keskeyttää kahvijuoman valmistuksen milloin tahansa valmistuksen aikana. Valmistus keskeytetään koskettamalla parhaillaan valmistettavan kahvijuoman symbolia.
- i** Jos valmistat kahta kahvijuomaa, sinun täytyy keskeyttää joka keittäminen erikseen.

- i** Ennen jauhatusvaihetta tai sen aikana voit valita **kahvin vahvuuden** kahvijuomille ristretto ☰, espresso ☱ ja kahvi ☲: »normaali« (☉), »vahva« (☪).

Kutakin kahvijuomaa varten valmistetaan aina **ennalta asetettu vesimäärä**. Voit muuttaa kyseistä asetusta (katso luku 2 »Valmistus – Veden määrän sovittaminen pysyvästi kupin kokoon«).

ENAn ominaisuuksiin kuuluu **energiansäästötila**: Pian viimeisimmän valmistuksen jälkeen ENA ei enää kuumene. Sen osoittamiseksi, että laite on energiansäästötilassa, kaikki symbolit palavat noin viiden minuutin kuluttua himmeämpinä. Ennen seuraavaa valmistusta ENAn on lämmentävä.

Kahvi maistuu parhaalta kuumana. Kylmä posliinikuppi vie juoman lämmön ja maun. Suosittelemekin, että kupit lämmitetään etukäteen. Kahviaromi voi kehittyä täysin vain etukäteen lämmitetyissä kupeissa. JURAn kupinlämmitin on saatavilla erikoisliikkeistä.

Pyörítettävä kahvisuutin

ENA-kahvinkeitinissäsi on pyörítettävä kahvisuutin, jolla voit valmistaa **yhden tai kaksi kuppia** haluamaasi kahvijuomaa:

- Asento »1 kuppi«



- Asento »2 kuppia«



- i** Kahvisuuttimen kaksi asentoa lukittuvat selkeästi.
- i** Jos kahvisuutin on asennossa »2 kuppia«, haluttu kahviuoma valmistetaan kaksi kertaa peräjälkeen. Kahvin vahvuuden voi siten säätää vain ennen ensimmäisen kupillisen valmistusta.

Ristretto, espresso ja kahvi

Ristretton ☞, espresson ☞ ja kahvin ☞ valmistus tapahtuu seuraavasti.

Esimerkki: Näin valmistat kahvia.

Edellytys: ENA on käyttövalmis.

- ▶ Käännä kahvisuutin asentoon »1 kuppi«.



- ▶ Aseta kuppi kahvisuuttimen alle.
- ☞ ▶ Kosketa Kahvi-symbolia valmistuksen aloittamiseksi.
Symbolit kahvi ☞ ja kahvin vahvuus (☞ tai ☞) vilkkuvat, ennalta määritetty vesimäärä valuu kuppiin.
Valmistus pysähtyy automaattisesti. ENA on taas käyttövalmis.
- i** Valmistaaksesi **kaksi kahvia** käännä kahvisuutin asentoon »2 kuppia«. Kosketa Kahvi-symbolia ☞ aloittaaksesi kahden kupin valmistuksen.

Veden määrän sovittaminen pysyvästi kupin kokoon

Voit muuttaa kaikkien kahviuomien vesimäärän yksinkertaisesti ja pysyvästi kupin kokoon sopivaksi. Seuraavassa esimerkissä näytetään, miten määrä vaihdetaan. Kaikki tämän jälkeen valmistettavat juomat ovat aina samankokoisia.

- i** Vesimäärän sovittaminen kupin kokoon toimii vain moodissa **yhden kupin valmistus**. Kahden kupin valmistuksessa tämä säädetty määrä kaksinkertaistuu.

Esimerkki: Valitse espresson koko **pysyvästi** kupin kokoon sopivaksi.

Edellytys: ENA on käyttövalmis.

- ▶ Käännä kahvisuutin asentoon »1 kuppi«.



- ▶ Aseta kuppi yhdistelmäsuuttimen alle.
- ☞ ▶ Kosketa Espresso-symbolia **noin kolmen sekunnin ajan**, kunnes symbolit ristretto ☞ ja kahvi ☞ ilmestyvät taas näyttöön.
- ☞ ▶ **Vapauta** Espresso-symboli.
Espresso valmistetaan. Symbolit espresso ☞ ja kahvin vahvuus (☞ tai ☞) vilkkuvat.
- ☞ ▶ Kosketa Espresso-symbolia, kun kupissa on riittävästi espressoa.
Valmistus pysähtyy. Espressoon tarvittava vesimäärä on tallennettu pysyvästi.
Symbolit espresso ☞ ja kahvin vahvuus (☞ tai ☞) vilkkuvat niin pitkään, kunnes laite on taas käyttövalmis.
- i** Voit vaihtaa asetusta koska tahansa toistamalla vaiheet.

Jauhimen säätäminen

Voit säätää jauhinta portaattomasti kahvin paahtoasteen mukaan.

HUOMIO

Jos asetat jauhatusasteen, kun jauhin ei ole käynnissä, jauhatusasteen säädön kääntökytkin saattaa vaurioitua.

- ▶ Muuta jauhatusastetta vain jauhimen ollessa käynnissä.

i Jauhatusasteen voi säätää karkeammaksi kääntämällä kääntökytkintä vasemmalle ja hienommaksi kääntämällä sitä oikealle.

Tunnistat oikean jauhatusasteen asetuksen siitä, että kahvi valuu kahvisuuttimesta tasaisesti. Lisäksi muodostuu hieno, paksu crema.

Esimerkki: Jauhatusasteen muuttaminen »vahvan« espresson valmistuksen aikana.

- ▶ Käännä kahvisuutin asentoon »1 kuppi«.



- ▶ Aseta kuppi kahvisuuttimen alle.
- ▶ Avaa jauhatusasteen säädön kääntökytkimen kansi.

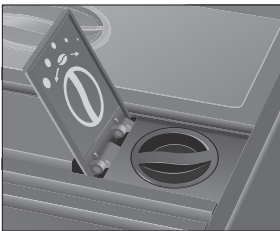

- ☼ ▶ Kosketa Kahvin vahvuus »vahva« -symbolia. Kahvin vahvuus »vahva« -symboli ☼ palaa.

- ☼ ▶ Kosketa Espresso-symbolia valmistuksen aloittamiseksi.
- ▶ Aseta jauhatusasteen säädön kääntökytkin haluamaasi asentoon, **kun** jauhin on käynnissä. Ennalta määritetty vesimäärä valuu kuppiin. Valmistus pysähtyy automaattisesti.

i Huomioithan, että jauhatusasteen muuttaminen vaikuttaa kahvin lopputulokseen vasta toisella valmistuskerralla.

Jauhettu kahvi

Voit käyttää jauhetulle kahville tarkoitettun jauhesäiliön päällä toista, esimerkiksi kofeiinitonta kahvia varten.

- i** Älä käytä liian hienoksi jauhetta kahvia. Se voi tukkia järjestelmän, ja kahvi valuu vain tipoitain.
- i** Kahden kupillisen valmistus jauhetusta kahvista ei ole mahdollista. Jos kahvisuutin on asennossa »2 kuppia« vain yksi kuppi valmistetaan.
- i** Älä lisää jauhetta kahvia koskaan yhtä täyttä mittalusikkaa enempää.
- i** Haluamasi kahviuoma on valmistettava n. 1 minuutin kuluessa jauhetun kahvin lisäämisestä. Muuten ENA keskeyttää vaiheen ja on jälleen käyttövalmis.
- i** Jos olet lisännyt liian vähän jauhetta kahvia, symbolit ☼, ☼, ☼ ja ☼ vilkkuvat ja ENA keskeyttää vaiheen.

Kaikkien kahviuomien valmistus jauhetusta kahvista tapahtuu seuraavasti.

Esimerkki: Valmista yksi kuppi kahvia jauhetusta kahvista.

Edellytys: ENA on käyttövalmis.

- ▶ Aseta kuppi kahvisuuttimen alle.
 - ▶ Avaa jauhetulle kahville tarkoitettu jauhesäiliö.
- Jauhettu kahvi -symboli ☼ palaa.

- ▶ Aseta jauhetun kahvin täyttösuppilo jauhesäiliöön.

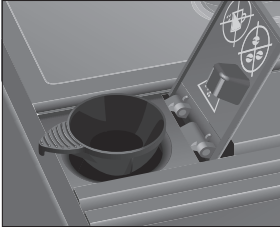

- ▶ Lisää täyttösuppiloon täysi mittalusikallinen jauhettua kahvia.
- ▶ Sulje jauhetulle kahville tarkoitettu jauhesäiliö.

Symbolit ja vilkkuvat.
Symbolit ja palavat.

- ▶ Kosketa Kahvi-symbolia valmistuksen aloittamiseksi.
Kahvi-symboli vilkkuu, ennalta määritetty vesimäärä valuu kuppiin.
Valmistus pysähtyy automaattisesti. ENA on taas käyttövalmis.

3 Päivittäinen käyttö

Laitteen käynnistys

Laitteen päivittäinen huolto ja kahvin ja veden hygieeninen käsittely on tärkeää, jotta kuppiin tulevan kahvin laatu on täydellinen. Vesi on siksi vaihdettava **päivittäin**.

Käynnistämisen jälkeen suoritetaan automaattisesti huuhtelu.

- ▶ Aseta astia kahvisuuttimen alle.
- ▶ Paina Päälle/Pois-näppäintä laitteen käynnistämiseksi.
Symbolit ja vilkkuvat, laite lämpenee.
Laite huuhdellaan, kahvisuuttimesta valuu vettä. Huuhtelu pysähtyy automaattisesti. ENA on nyt käyttövalmis.

Päivittäinen huolto

Jotta ENA toimii pitkään ja jotta kahvin laatu pysyy aina parhaana mahdollisena, laitetta on huollettava päivittäin.

- ▶ Vedä ylimääräisen veden astia auki.
- ▶ Tyhjennä kahvinporosäiliö ja ylimääräisen veden astia ja huuhtelee ne lämpimällä vedellä.
- ▶ Aseta kahvinporosäiliö ja ylimääräisen veden astia takaisin paikoilleen.
- ▶ Huuhtelee vesisäiliö puhtaalla vedellä.
- ▶ Pyyhi laitteen pinnat puhtaalla, pehmeällä, kostealla liinalla (esim. mikrokuituliinalla).

Laitteen poiskytkentä

Kun ENA kytketään pois päältä, järjestelmä huuhdellaan automaattisesti, jos laitteella on valmistettu kahvijuoma.

- ▶ Aseta astia kahvisuuttimen alle.
- ▶ Paina Päälle/Pois-näppäintä.
Symbolit ja vilkkuvat. Laite huuhdellaan, kahvisuuttimesta valuu vettä. Huuhtelu pysähtyy automaattisesti. ENA on pois päältä.

i Jos ENA kytketään pois päältä Päälle/Pois-näppäimellä, laite **ei kuluta energiaa valmiustilassa**.

i Jos laitetta ei käytetä kahteen tuntiin, ENA kytkeytyy **automaattisesti** pois päältä energian säästämiseksi.

4 Pysyvät asetukset ohjelmointitilassa

Suodattimen asennus ja aktivointi

ENA-laitteelle ei tarvitse tehdä kalkanpoistoa, jos käytät CLARIS Blue -suodatinpatruunaa. Jos et ole aktivoinut suodatinpatruunaa ensimmäisen käyttöönoton yhteydessä, voit tehdä sen nyt seuraavasti.

5 Huolto

- i** Suorita vaihe »Aseta suodatin« keskeytyksettä. Näin varmistat, että ENA toimii mahdollisimman hyvin.

Edellytys: ENA on käyttövalmis.

- ▶ Kosketa symboleita  ja  **yhtä aikaa noin kahden sekunnin ajan.**

Symbolit  ,  ja  palavat kirkkaasti.

- ▶ Kosketa symbolia suodatin **noin kahden sekunnin ajan.**

Symboli vesisäiliö  palaa.

- ▶ Poista vesisäiliö.
- ▶ Avaa suodatinpidike.
- ▶ Aseta suodatinpatruuna vesisäiliöön kevyesti painamalla.

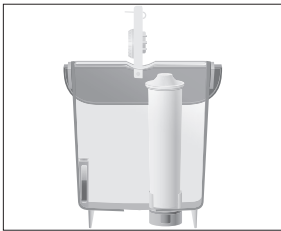

- ▶ Sulje suodatinpidike. Se lokahtaa kuuluvasti paikalleen.

- i** Suodattimen vaikutus loppuu kahdessa kuukaudessa. Aseta kesto aika vesisäiliön suodatinpidikkeeseen päivämääräkiekon avulla.

- ▶ Täytä vesisäiliö raikkaalla, kylmällä vedellä ja aseta se takaisin paikalleen.

Symboli kahvinporosäiliö  palaa.

- ▶ Tyhjennä ylimääräisen veden astia ja kahvinporosäiliö ja aseta ne takaisin paikoilleen.



Symboli suodatin  palaa.

- ▶ Kosketa symbolia suodatin suodattimen huuhtelun aloittamiseksi

Symbolit  ,  ja  vilkkuvat. Suodatin huuhdellaan.

Suodattimen huuhtelu pysähtyy automaattisesti. Symboli kahvinporosäiliö  palaa.

- ▶ Tyhjennä ylimääräisen veden astia ja kahvinporosäiliö ja aseta ne takaisin paikoilleen.







Symbolit  ,  ja  vilkkuvat, laite lämpenee. ENA on taas käyttövalmis.





Veden kovuuden asettaminen

- i** Veden kovuutta ei tarvitse asettaa, jos käytät CLARIS Blue -suodatinpatruunaa ja olet aktivoinut sen.

Mitä kovempaa vesi on, sitä useammin ENA-laitteelle on tehtävä kalkinpoisto. Tämän takia on tärkeää määrittää oikea veden kovuus.



Voit asettaa seuraavat veden kovuustasot:



Veden kovuus	Näkymä symbolinäytössä
Taso 1: 1–15° dH	yksi symboli palaa 
Taso 2: 16–23° dH	kaksi symbolia palaa  
Taso 3: 24–30° dH	kolme symbolia palaa   

Esimerkki: Muuta veden kovuuden asetus »tasolta 2« ( ) »tasolle 3« (  ) .

Edellytys: ENA on käyttövalmis.

- ▶ Kosketa symboleita  ja  **yhtä aikaa noin kahden sekunnin ajan.**

Symbolit  ,  ja  palavat kirkkaasti.

- ▶ Kosketa **lyhyesti** symbolia kalkinpoisto. Symbolit  ja  palavat.

- ▶ Kosketa symbolia kahvi.

Symbolit  ,  ja  palavat.

- ▶ Kosketa symbolia kalkinpoisto vahvistaaksesi veden kovuuden asettamisen »tasolle 3« . ENA on taas käyttövalmis.

5 Huolto

ENA-laitteessa on seuraavat huolto-ohjelmat valmiina:

- Puhdista laite
- Tee laitteelle kalkinpoisto
- Vaihda suodatin

Laitteen puhdistaminen

Kun juomia on valmistettu 180 tai käynnistysuhuteluja on tehty 80, ENA ilmoittaa puhdistuksen tarpeesta.

HUOMIO

Väärän puhdistusaineen käyttö voi aiheuttaa vaurioita laitteeseen ja jäämiä veteen.

- Käytä ainoastaan alkuperäisiä JURA-huolto- tuotteita.

- i** Puhdistusohjelma kestää n. 15 minuuttia.
- i** Älä keskeytä puhdistusohjelmaa. Keskeyttäminen heikentää puhdistuksen laatua.
- i** JURA-puhdistustabletteja on saatavilla erikoisliikkeistä.

Edellytys: ENA on käyttövalmis. Puhdistus-symboli ☼ palaa.

- Käännä kahvisuutin asentoon »2 kuppia«.



- ☼ ► Kosketa Puhdistus-symbolia **noin kahden sekunnin ajan**.
Kahvinporosäiliö-symboli ☼ palaa.
- Tyhjennä ylimääräisen veden astia ja kahvinporosäiliö ja aseta ne takaisin paikoilleen.
Puhdistus-symboli ☼ palaa.
- Aseta astia kahvisuuttimen alle.
- ☼ ► Kosketa Puhdistus-symbolia.
Symbolit ☼, ☼, ☼ ja ☼ vilkkuvat, kahvisuuttimesta valuu vettä.
Vaihe keskeytyy, Jauhettu kahvi -symboli ☼ palaa.

- Avaa jauhetulle kahville tarkoitettu jauhesäiliö ja pane sinne JURA-puhdistustabletti.

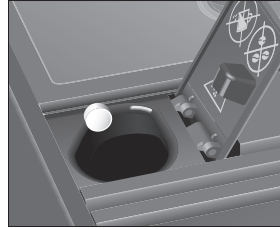

- Sulje jauhetulle kahville tarkoitettu jauhesäiliö.
Puhdistus-symboli ☼ palaa.
- ☼ ► Kosketa Puhdistus-symbolia.
Symbolit ☼, ☼, ☼ ja ☼ vilkkuvat, kahvisuuttimesta valuu useita kertoja vettä.
Vaihe keskeytyy, Kahvinporosäiliö-symboli ☼ palaa.
- Tyhjennä ylimääräisen veden astia ja kahvinporosäiliö ja aseta ne takaisin paikoilleen.
Symbolit ☼, ☼ ja ☼ vilkkuvat. Laitte lämpenee.
ENA on taas käyttövalmis.

Laitteen puhdistus ilman vaatimusta: Voit koska tahansa käynnistää manuaalisesti vaiheen ”laitteen puhdistus”, kun laite on käyttövalmis. Kosketa symboleita ☼ ja ☼ **yhtä aikaa noin kahden sekunnin ajan**. Symbolit ☼, ☼, ☼ sekä ☼ tai ☼ palavat kirkkaasti. Jatka **ensimmäisestä kehotuksesta** (merkitty symbolilla ►) tässä luvussa kuvatulla tavalla.

Laitteen kalkinpoisto

ENA kalkkeutuu käytön mukaan ja ilmoittaa automaattisesti kalkinpoiston tarpeesta. Kalkkeutuminen riippuu käytetyn veden kovuudesta.

⚠ HUOMIO

Kalkinpoistoaineen joutuminen iholle tai silmiin voi aiheuttaa ärsytystä.

- ▶ Vältä kosketusta ihon ja silmien kanssa.
- ▶ Huuhtelee kalkinpoistoaine pois puhtaalla vedellä. Käänny lääkärin puoleen, jos ainetta joutuu silmiin.

HUOMIO

Väärän kalkinpoistoaineen käyttö voi aiheuttaa vaurioita laitteeseen ja jäämiä veteen.

- ▶ Käytä ainoastaan alkuperäisiä JURA-huolto- tuotteita.

HUOMIO

Jos kalkinpoisto keskeytetään, laite saattaa vaurioitua.

- ▶ Suorita kalkinpoisto kokonaan loppuun.

HUOMIO



Jos kalkinpoistoainetta joutuu herkille pinnoille (esim. marmorille), voi aiheutua vaurioita.

- ▶ Poista roiskeet heti.

- i** Kalkinpoisto-ohjelma kestää n. 40 minuuttia.
- i** JURA-kalkinpoistotabletteja on saatavilla erikoisliikkeistä.
- i** Jos käytät CLARIS Blue -suodatinpatruunaa ja olet aktivoinut sen, näyttöön ei ilmesty vaatimusta kalkinpoistosta.









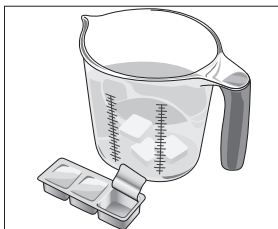







Edellytys: ENA on käyttövalmis. Symboli kalkinpoisto  palaa.

 ▶ Kosketa symbolia kalkinpoisto **noin kahden sekunnin ajan.**





- Symboli kahvinporosäiliö  palaa.
- ▶ Tyhjennä ylimääräisen veden astia ja kahvinporosäiliö ja aseta ne takaisin paikoilleen.
- Symboli vesisäiliö  vilkkuu.
- ▶ Poista ja tyhjennä vesisäiliö.

- ▶ Liuota läpipainopakkauksen sisältö (3 JURA-kalkinpoistotablettia) 500 ml:lla vettä täytettyyn astiaan. Tämä voi kestää joitakin minutteja.



- ▶ Lisää liuos **tyhjän** vesisäiliöön ja aseta vesisäiliö paikalleen.
- Symboli kalkinpoisto  palaa.
-  ▶ Kosketa symbolia kalkinpoisto. Symbolit ,  ja  vilkkuvat, vesi valuu suoraan ylimääräisen veden astiaan.
- Vaihe keskeytyy, symboli kahvinporosäiliö  vilkkuu.
- ▶ Tyhjennä ylimääräisen veden astia ja kahvinporosäiliö ja aseta ne takaisin paikoilleen.
- Symboli vesisäiliö  palaa.
- ▶ Irrota vesisäiliö ja **huuhtelee se huolellisesti.**
- ▶ Täytä vesisäiliö raikkaalla, kylmällä vedellä ja aseta se takaisin paikalleen.
- Symboli kalkinpoisto  palaa.
-  ▶ Kosketa symbolia kalkinpoisto. Symbolit ,  ja  vilkkuvat, vesi valuu suoraan ylimääräisen veden astiaan.
- Symbolit ,  ja  vilkkuvat, kahvisuuttimesta valuu vettä.
- Vaihe keskeytyy, symboli kahvinporosäiliö  palaa.
- ▶ Tyhjennä ylimääräisen veden astia ja kahvinporosäiliö ja aseta ne takaisin paikoilleen.
- ENA on taas käyttövalmis.



- i** Jos kalkinpoisto keskeytyy odottamattomasti, huuhtelee vesisäiliö huolellisesti.

Laitteen kalkinpoisto ilman vaatimusta: Voit koska tahansa käynnistää manuaalisesti vaiheen ”laitteen kalkinpoisto” laitteen ollessa käyttövalmis. Kosketa symboleita  ja  yhtä aikaa noin kahden sekunnin ajan. Symbolit ,  ja  palavat kirkkaasti. Jatka ensimmäisestä toimintavaatimuksesta (merkitty symbolilla ▶) tässä luvussa kuvatulla tavalla.

Suodattimen vaihtaminen

- i** Kun suodattimen läpi on virrannut 50 litraa vettä, suodattimen vaikutus loppuu. ENA-laitteeseen on vaihdettava suodatin.
- i** Suodattimen vaikutus loppuu kahdessa kuukaudessa. Aseta kesto aika vesisäiliön suodatinpidikkeeseen päivämääräkiekon avulla.
- i** Jos CLARIS Blue -suodatinpatruunaa ei ole aktivoitu ohjelmointitilassa, näyttöön ei ilmesty vaatimusta suodattimen vaihtamisesta.









Edellytys: ENA on käyttövalmis. Symboli suodatin  palaa.





-  ▶ Kosketa symbolia suodatin **noin kahden sekunnin ajan**. Symboli vesisäiliö  palaa.
- ▶ Poista vesisäiliö.
- ▶ Avaa suodatinpidike ja ota vanha suodatinpatruuna pois.
- ▶ Aseta suodatinpatruuna vesisäiliöön kevyesti painamalla.



- ▶ Sulje suodatinpidike. Se lokahtaa kuuluvasti paikalleen.

i Suodattimen vaikutus loppuu kahdessa kuukaudessa. Aseta kesto aika vesisäiliön suodatinpidikkeeseen päivämääräkiekon avulla.

- ▶ Täytä vesisäiliö raikkaalla, kylmällä vedellä ja aseta se takaisin paikalleen. Symboli kahvinporosäiliö  palaa.
- ▶ Tyhjennä ylimääräisen veden astia ja kahvinporosäiliö ja aseta ne takaisin paikoilleen. Symboli suodatin  palaa.
-  ▶ Kosketa symbolia suodatin suodattimen huuhtelun aloittamiseksi. Symbolit , ,  ja  vilkkuvat. Suodatin huuhdellaan. Vesi valuu suoraan ylimääräisen veden astiaan. Suodattimen huuhtelu pysähtyy automaattisesti. Symboli kahvinporosäiliö  palaa.
- ▶ Tyhjennä ylimääräisen veden astia ja kahvinporosäiliö ja aseta ne takaisin paikoilleen. Laite lämpenee. ENA on taas käyttövalmis.

Suodattimen vaihtaminen ilman vaatimusta: Jos suodatin on aktivoitu, voit koska tahansa käynnistää manuaalisesti vaiheen ”suodattimen vaihtaminen” laitteen ollessa käyttövalmis. Kosketa symboleita  ja  yhtä aikaa noin kahden sekunnin ajan. Symbolit ,  ja  palavat kirkkaasti. Jatka ensimmäisestä toimintavaatimuksesta (merkitty symbolilla ▶) tässä luvussa kuvatulla tavalla.

Vesisäiliön kalkinpoisto

Vesisäiliö voi kalkkeutua. Tee vesisäiliölle kalkinpoisto ajoittain häiriöttömän toiminnan varmistamiseksi.

- ▶ Poista vesisäiliö.
- ▶ Jos käytössä on CLARIS Blue -suodatinpatruuna, poista se.
- ▶ Käytä säiliön kalkinpoistoon yleisesti myytävää, mietoa kalkinpoistoaainetta valmistajan ohjeen mukaan.
- ▶ Huuhtelee vesisäiliö huolellisesti.

5 Huolto

- ▶ Jos käytössä on CLARIS Blue -suodatinpatruuna, aseta se takaisin paikalleen.
- ▶ Täytä vesisäiliö raikkaalla, kylmällä vedellä ja aseta se takaisin paikalleen.























Papusäiliön puhdistaminen

Kahvipavuissa saattaa olla ohut rasvakerros, joka tarttuu papusäiliön seinämiin. Tällaiset jäämät voivat vaikuttaa negatiivisesti kahvin laatuun.







Puhdista tämän takia papusäiliö ajoittain.

- ☞ ▶ Paina Päälle/Pois-näppäintä laitteen kytkemiseksi pois päältä.
- ▶ Irrota sähköpistoke.
- ▶ Ota papusäiliön kansi pois.
- ▶ Poista kahvipavut pölynimurilla.
- ▶ Puhdista papusäiliö kuivalla, pehmeällä liinalla.
- ▶ Täytä papusäiliö tuoreilla kahvipavuilla ja sulje papusäiliön kansi.

6 Ilmoitukset symbolinäytössä

Ilmoitus (näkyvä symbolinäytössä)	Syy/seuraus	Toimenpide
Vesisäiliö-symboli  palaa.	Vesisäiliö on tyhjä tai sitä ei ole asetettu oikein paikalleen. Valmistus ei ole mahdollista.	<ul style="list-style-type: none"> ▶ Täytä vesisäiliö (katso luku 1 »Valmistelut ja käyttöönotto – Vesisäiliön täyttäminen«). ▶ Aseta vesisäiliö paikalleen.
Kahvinporosäiliö-symboli  palaa.	Kahvinporosäiliö on täynnä. Kahvijuomia ei voi valmistaa.	▶ Tyhjennä kahvinporosäiliö ja ylimääräisen veden astia (katso luku 3 »Päivittäinen käyttö – Päivittäinen huolto«).
Kahvinporosäiliö-symboli  vilkkuu.	Ylimääräisen veden astia ei ole oikein tai ollenkaan paikallaan. Valmistus ei ole mahdollista.	▶ Aseta ylimääräisen veden astia paikalleen.
Symbolit  ,  ,  ,  ja  vilkkuvat.	Papusäiliön arominsuojakansi ei ole paikallaan tai ei ole oikein paikallaan.	▶ Aseta arominsuojakansi oikein paikalleen.
Symbolit  ,  ,  sekä  tai  palavat kirkkaasti.	Olet ohjelmointitilassa.	▶ Kosketa symbolia  tai symbolia  poistuaksesi ohjelmointitilasta. ENA on taas käyttövalmis.
ENA on käyttövalmis, Puhdistus-symboli  palaa.	ENA vaatii puhdistusta.	▶ Suorita puhdistus (katso luku 5 »Huolto – Laitteen puhdistaminen«).
ENA on käyttövalmis, Kalkinpoisto-symboli  palaa.	ENA vaatii kalkinpoistoa.	▶ Tee kalkinpoisto (katso luku 5 »Huolto – Laitteen kalkinpoisto«).
ENA on käyttövalmis, Suodatin-symboli  palaa.	Kun suodattimen läpi on virrannut 50 litraa vettä, CLARIS Blue -suodatinpatruunan vaikutus loppuu.	▶ Vaihda CLARIS Blue -suodatinpatruuna (katso luku 5 »Huolto – Suodattimen vaihtaminen«).
Jauhetun kahvin valmistus: jauhetun kahvin lisäämisen jälkeen symbolit  ,  ,  ja  vilkkuvat lyhyesti.	Liian vähän jauhettua kahvia lisättiin, ENA keskeyttää vaiheen.	▶ Lisää seuraavan valmistuksen yhteydessä enemmän jauhettua kahvia (katso luku 2 »Valmistus – Jauhettu kahvi«).

7 Häiriöiden korjaaminen

Ongelma	Syy/seuraus	Toimenpide
Kahvia valmistettaessa kahvia valuu vain tipoitain.	Kahvi tai jauhettu kahvi on jauhettu liian hienoksi ja tukkii järjestelmän.	► Aseta jauhin karkeammalle tai käytä karkeammaksi jauhettua kahvia (katso luku 2 »Valmistus – Jauhimen säätäminen«).
Vesisäiliö-symboli  palaa, vaikka vesisäiliö on täynnä.	Vesisäiliön koho on jumittunut.	► Tee vesisäiliölle kalkinpoisto (katso luku 5 »Huolto – Vesisäiliön kalkinpoisto«).
Symbolit  ja  vilkkuvat vuorotellen.	Järjestelmä on täytettävä vedellä.	► Täytä vesisäiliö (katso luku 1 »Valmistelu ja käyttöönotto – Vesisäiliön täyttäminen«). ► Kosketa toista symboleista  tai  . Järjestelmä täyttyy vedellä.
Jauhin pitää erittäin kovaa ääntä.	Jauhimessa on vieraita esineitä.	► Ota yhteyttä maasi asiakaspalveluun (katso luku 11 »JURA-yhteystiedot / Oikeudelliset huomautukset«).
ENAn käynnistämisen jälkeen Puhdistus-symboli  vilkkuu viiden sekunnin ajan. Sen jälkeen laite kytkeytyy pois päältä.	Jos laite on ollut pitkään kylmässä, lämmitys on estetty turvallisuussyistä.	► Lämmitä laite huoneenlämmössä.
ENAn käynnistämisen jälkeen yksi symboleista (paitsi ) vilkkuu viiden sekunnin ajan. Sen jälkeen laite kytkeytyy pois päältä.	–	► Ota yhteyttä maasi asiakaspalveluun (katso luku 11 »JURA-yhteystiedot / Oikeudelliset huomautukset«).

i Jos häiriöitä ei voi korjata, ota yhteyttä oman maasi asiakaspalveluun (katso luku 11 »JURA-yhteystiedot / Oikeudelliset huomautukset«).











8 Kuljetus ja ympäristöä koskevien säännösten mukainen hävittäminen

Kuljetus / Järjestelmän tyhjentäminen

Säilytä ENA-laitteen pakkaus. Sitä voidaan käyttää kuljetussuojana.

ENA on suojattava pakkaselta kuljetuksen aikana, ja tämän takia laite on tyhjennettävä.

Edellytys: ENA on käyttövalmis.

- ▶ Aseta astia kahvisuuttimen alle.
- ▶ Kosketa symboleita  ja  **yhtä aikaa noin kahden sekunnin ajan.**
Symbolit , ,  sekä  tai  palavat kirkaasti.
- ▶ Poista ja tyhjennä vesisäiliö.
Symbolit ,  ja  palavat.
- ▶ Kosketa symbolia espresso
Kuumaa vettä valuu niin kauan, kunnes järjestelmä on tyhjä.
Symboli vesisäiliö  palaa.
- ▶ Paina Päälle/Pois-näppäintä laitteen kytkemiseksi pois päältä.

Hävittäminen

Hävitä vanhat laitteet ympäristöä koskevien säännösten mukaan.



Vanhoissa laitteissa on arvokkaita, kierrätykseen sopivia materiaaleja, jotka on hyödynnettävä. Hävitä vanhat laitteet tämän takia sopivaa keräysjärjestelmää käyttäen.

9 Tekniset tiedot

Jännite	220–240 V ~, 50 Hz
Teho	1450 W
Vaatimustenmukaisuusmerkki	
Energiankulutus Energiansäästötila »päällä« (symbolit palavat himmeämpinä)	n. 4,0 Wh
Pumpun paine	staattinen maks. 15 bar
Vesisäiliön tilavuus (ilman suodatinta)	1,1 l
Papusäiliön tilavuus	125 g
Kahvinporosäiliön tilavuus	n. 9 annosta
Johdon pituus	n. 1,1 m
Paino	n. 8,9 kg
Mitat (L × K × S)	23 × 32,3 × 44,5 cm

Huomautus tarkastajalle (standardin DIN VDE 0701-0702 mukainen määräaikaistarkastus): keskusmaadoituspiste sijaitsee laitteen alapuolella aivan verkkojohtoliitännän vieressä.

10 Hakemisto

A

- Arominsuojakansi
 - Papusäiliö, jossa arominsuojakansi 4
- Asetukset
 - Pysyvät asetukset ohjelmointitilassa 13
- Asiakaspalvelu

C

- CLARIS Blue -suodatinpatruuna
 - Asennus ja aktivointi 13
 - Vaihtaminen 17

E

- Energiansäästötila 10
- Ensimmäinen käyttöönotto 8
 - Ilman suodatinpatruunan aktivointia 9
 - Suodatinpatruunan aktivointi 8
- Espresso 11

H

- Häiriöiden korjaaminen 20
- Hävittäminen 21
- Huolto 14
 - Päivittäinen huolto 13

I

- Ilmanvaihtoaukot 4
- Ilmoitukset näytössä 19
- Internet 8

J

- Järjestelmän tyhjentäminen 21
- Jauhatusaste
 - Jauhatusasteen säädön kääntökytkin 5
 - Jauhimen säätäminen 12
- Jauhatusasteen säädön kääntökytkin 5
- Jauhekahvi
 - Jauhettu kahvi 12
- Jauhesäiliö
 - Jauhetulle kahville tarkoitettu jauhesäiliö 5
- Jauhettu kahvi 12
 - Jauhetulle kahville tarkoitettu jauhesäiliö 5
- JURA
 - Internet 8
 - Kotisivu 8
 - Yhteystiedot

K

- Kahvi 11
- Kahvinporosäiliö 4
- Kahvisuutin
 - Pyöritettävä kahvisuutin 4, 10
- Kalkinpoisto
 - Laite 16
 - Vesisäiliö 17
- Käynnistys 13
- Käyttöönotto, ensimmäinen 8
 - Ilman suodatinpatruunan aktivointia 9
 - Suodatinpatruunan aktivointi 8
- Keskusmaadoituspiste 21
- Kotisivu 8
- Kuljetus 21
- Kuppitaso 4

L

- Laite
 - Kalkinpoisto 16
 - Käynnistys 13
 - Poiskytkentä 13
 - Puhdistaminen 15
 - Sijoittaminen 8

M

- Maadoituspiste 21
- Määräysten mukainen käyttö 6

N

- Näppäin
 - Päälle/Pois-näppäin 4
- Näyttö
 - Symbolinäyttö 5
- Näyttö, ilmoitukset 19

O

- Ohjelmointitila 13
 - Veden kovuuden asettaminen 14
- Ongelmat
 - Häiriöiden korjaaminen 20
- Osoitteet

P

- Papusäiliö
 - Papusäiliö, jossa arominsuojakansi 4
 - Puhdistaminen 18
 - Täyttäminen 8
- Poiskytkentä 13

Puhdistaminen
 Laite 15
 Papyrusäiliö 18
 Puhelinnumero
 Pysyvät asetukset ohjelmointitilassa 13

R

Ristretto 11

S

Sähköliitäntä
 Tekniset tiedot 21
 Sijoittaminen
 Laitteen sijoittaminen 8
 Suodatin
 Asennus ja aktivointi 13
 Vaihtaminen 17
 Symboli
 Espresso 5
 Jauhettu kahvi 5
 Kahvi 5
 Kahvinporosäiliö 5
 Kahvin vahvuus 5
 Kalkinpoisto 5
 Puhdistus 5
 Ristretto 5
 Suodatin 5
 Vesisäiliö 5
 Symbolien kuvaukset 3
 Symbolinäyttö 5
 Ilmoitukset 19

T

Täyttäminen
 Papyrusäiliö 8
 Vesisäiliö 9
 Tekniset tiedot 21
 Tukinumero
 Turvallisuus 6
 Turvallisuusohjeita 6

V

Valmistus 10
 Espresso 11
 Jauhettu kahvi 12
 Kahvi 11
 Ristretto 11

Veden kovuus
 Veden kovuuden asettaminen 14
 Veden kovuuden määrittäminen 10
 Veden määrän sovittaminen pysyvästi kupin
 kokoon 11
 Verkkojohto 4
 Vesisäiliö 4
 Kalkinpoisto 17
 Täyttäminen 9
 Viat
 Häiriöiden korjaaminen 20

Y

Yhteystiedot
 Ylimääräisen veden astia 4

11 JURA-yhteystiedot / Oikeudelliset huomautukset

11 JURA-yhteystiedot / Oikeudelliset huomautukset

JURA Elektroapparate AG
Kaffeeweltstrasse 10
CH-4626 Niederbuchsiten
Puh. +41 (0)62 38 98 233

@ Muut maakohtaiset yhteystiedot esitetään internetissä osoitteessa www.jura.com.

Direktiivit

Laite on seuraavien direktiivien mukainen:

- 2006/95/EY – Pienjännitedirektiivi
- 2004/108/EY – Sähkömagneettinen yhteensopivuus
- 2009/125/EY – Energiadirektiivi
- 2011/65/EU – RoHS-direktiivi

Tekniset muutokset

Oikeus teknisiin muutoksiin pidetään. Tässä käyttöohjeessa käytetty kuvitus on tyyliteltyä, eikä siinä esitetä laitteen alkuperäisiä värejä. ENA-laite voi olla yksityiskohdiltaan erilainen.

Palaute

Mielipiteesi on meille tärkeä! Käytä yhteydenotto-linkkiä sivustolla www.jura.com.

Tekijänoikeudet

Käyttöohjeessa on tietoja, jotka on suojattu tekijänoikeudella. Ohjeen kopioiminen tai kääntäminen toiselle kielelle on kiellettyä ilman JURA Elektroapparate AG:ltä etukäteen saatua kirjallista lupaa.